

BARGAM[®]

Agriculture



Boom Sprayers



IRIS - ELIOS

Un mondo di soluzioni

A world of solutions - Un monde de solutions - Viele Lösungen - Un mónton de soluciones - Мир решений

www.bargam.com





IRIS BDL



IRIS BDX



Un mondo di soluzioni

A world of solutions - Un monde de solutions - Viele Lösungen - Un montón de soluciones - Мир решений

www.bargam.com



ELIOS BDL



ELIOS BDL AIR



- IT** Getti rotanti per la pulizia accurata della cisterna principale (•)
- GB** Rotating jets for an accurate washing of the main tank (•)
- FR** Jets rotatifs pour un rinçage soigné à l'intérieur de la cuve principale (•)
- DE** Rotierende Düsen für eine sorgfältige Innenreinigung des Haupttanks (•)
- ES** Chorros giratorios para la limpieza a fondo de la cisterna principal (•)
- RU** Ротационные сопла для тщательной промывки основного бака (•)



1

7



- IT** Frangilutti aggiuntivi ed agitazione speciale sul fondo cisterna a mezzo tubi con fori calibrati. (• Elios/Iris)
- GB** Extra hydraulic agitators and tank agitation system on the bottom of the tank through hoses with calibrated agitation jets. (• Elios/Iris).
- FR** Brise-lame supplémentaires et agitation spéciale sur le fond de la cuve par le biais de tuyaux avec trous calibrés. (• Elios/Iris)
- DE** Zusätzliche Schwallwände und Rücklauführwerk auf dem Tankboden durch Rohre mit kalibrierten Löchern. (• Elios/Iris)
- ES** Rompeolas adicionales y agitación especial en el fondo de la cisterna por medio de tubos con agujeros calibrados. (• Elios/Iris)
- RU** Специальная система размешивания и дополнительные гидравлические противоволновые перегородки на дне бака с использованием труб с калиброванными отверстиями. (• Elios/Iris)



2



- IT** Scala graduata di livello a secco (• Elios)
- GB** Dry graduated level gauge (• Elios)
- FR** Jauge à sec graduée (• Elios)
- DE** Indirekte Füllstandsanzeige (• Elios)
- ES** Escala graduada de nivel en seco (• Elios)
- RU** Градуированная шкала уровня сухого продукта (• Elios)
- IT** Scala graduata di livello (• Iris)
- GB** Graduated level gauge (• Iris)
- FR** Échelle graduée de niveau (• Iris)
- DE** Füllstandsanzeige (• Iris)
- ES** Escala graduada de nivel (• Iris)
- RU** Градуированная шкала уровня (• Iris)

- IT** Timone snodato (• Elios/Iris)
- GB** Tracking drawbar hitched to the tractor elevator arms (• Elios/Iris)
- FR** Timon suiveur (• Elios/Iris)
- DE** Gelenkdeichsel (• Elios/Iris)
- ES** Timón giratorio (• Elios/Iris)
- RU** Шарнирное дышло (• Elios/Iris)

3



- IT** Timone fisso omologato (• Elios/Riso)
- GB** Fixed drawbar with adjustable height (• Elios/Riso)
- FR** Timon fixe homologué (• Elios/Riso)
- DE** Feste Deichsel mit Zulassung (• Elios/Riso)
- ES** Timón fijo homologado (• Elios/Riso)
- RU** Типовое жесткое дышло (• Elios/Riso)

4



- IT** Timone snodato per omologazione italiana optional su Elios e Iris
- GB** Homologated double drawbar (tracking and fixed) for Italian Street circulation (• Elios/Iris)
- FR** Timon suiveur pour homologation en Italie option sur Elios et Iris
- DE** Gelenkdeichsel mit Zulassung für Italien auf Elios und Iris
- ES** Timón giratorio para homologación italiana opcional en Elios e Iris.
- RU** Шарнирное дышло, разработанное для Италии; поставляется в качестве опции для Elios и Iris (•)

5



- IT** Kit freno per timone snodato (•). Rende stabile la macchina in caso di terreni non regolari e per trasferimenti stradali (ove permessa la circolazione con timone snodato).
- GB** Brake damper kit for mechanical tracking drawbar (•). It makes the machine stable on irregular grounds and on the road. (If trailed machines with tracking drawbar are allowed on the road).



6

- FR** Kit frein pour timon suiveur (•). Apporte stabilité sur les terrains irréguliers et pour les déplacements sur route (si prévus par le code de la route).
- DE** Bremsen für die Gelenkdeichsel (•). Sie machen die Maschine stabil bei unregelmäßigem Boden und im Straßenverkehr (wo das Fahren mit Gelenkdeichsel zugelassen ist)
- ES** Kit freno para timón giratorio (•). Estabiliza la máquina en caso de terrenos accidentados y para transferencias por carretera (si está permitida la circulación con timón giratorio)
- RU** Комплект тормоза для шарнирного дышла (•). Позволяет придать машине большую устойчивость на неровной почве и при движении по дороге (где разрешено движение с шарнирным дышлом).

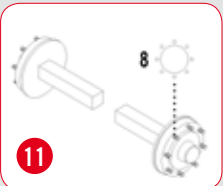

11

- IT** Mozzi a 8 fori (• Elios/Iris)
- GB** 8 hole hubs (• Elios/Iris)
- FR** Moyeux à 8 trous (• Elios/Iris)
- DE** Naben mit 8 Löchern (• Elios/Iris)
- ES** Ejes de 8 agujeros (• Elios/Iris)
- RU** Ступицы на 8 отверстий (• Elios/Iris)

8



- IT** Distributore elettrico (•)
- GB** Electrical control unit (•)
- FR** Groupe de commande électrique (•)
- DE** Elektrische (•)
- ES** Distribuidor eléctrico (•)
- RU** Электрический распределитель (•)

- IT** Pompe a membrana a bassa pressione da 180 - 250 - 280
- GB** Low pressure diaphragm pump 180 - 250 - 280 lt/min.
- FR** Pompe à membrane à basse pression de 180 - 250 - 280 lt/min
- DE** Niederdruck-Membranpumpe 180 - 250 - 280
- ES** Bombas de membrana a baja presión de 180 - 250 - 280
- RU** Мембранные насосы низкого давления 180 - 250 - 280

9



10



- IT** Impianto idraulico indipendente: serve per movimentare la macchina con trattori provvisti di distributori idraulici ausiliari. N.B. quando si sceglie questo accessorio è obbligatorio montare un gruppo elettrovalvole olio a 4-5 o 7 funzioni (• Elios/Iris)
- GB** Independent hydraulic system: for using the machine without tractor hydraulic system. Please note: this fitting requires necessarily the hydraulic electrovalves 4-5 or 7 functions (• Elios/Iris).
- FR** Systeme hydraulique Independente: Permet de travailler avec tracteurs pourvus de distributeurs hydrauliques auxiliaires. NB: en choisissant cette option le pulvé doit obligatoirement être doté d'un groupe électrovannes huile à 4-5 ou 7 fonctions (• Elios/Iris)
- DE** Unabhängige Hydraulikanlage: Dient zum Bewegen der Maschine mit Traktoren ohne hydraulische Hilfswechsellarmatur. N.B. Wenn dieses Zubehör gewählt wird, muss eine Öl-Elektroventileinheit mit 4, 5 oder 7 Funktionen montiert werden (• Elios/Iris).

- ES** Sistema hidráulico independiente: sirve para desplazar la máquina con tractores sin distribuidores hidráulicos auxiliares. Nota: cuando se elige este accesorio es obligatorio montar un grupo de electroválvulas de aceite de 4-5 o 7 funciones (• Elios/Iris)
- RU** Независимое гидравлическое оборудование: употребляется с тракторами без гидравлических вспомогательных дистрибуторов. N.B. при выборе данного устройства необходимо установить группу электромагнитных на 4-5 или 7 функций (• Elios/Iris)



12

IT Kit Reinigungsvorrichtung Ausrüstung (Kit meccanische Schlauchhaspel mit Bürste), am Klarwassertank angeschlossen (●)

GB Equipment washing kit (manual hose reel kit with brush) connected to the clear water tank (●)

FR Kit de nettoyage extérieur (dévidoir manuel avec brosse) relié à la cuve d'eau claire (●)

DE Kit Reinigungsvorrichtung Ausrüstung (Kit mechanische Schlauchhaspel mit Bürste), am Klarwassertank angeschlossen (●)

ES Dispositivo de lavado exterior (enrollador de manguera manual con cepillo) conectado a la cisterna de agua clara (●)

RU Устройство для промывки оборудования (рукавная катушка со щеткой) соединен с баком чистой воды (●)



13

IT Lampeggiante per circolazione stradale e luci per illuminazione barra in caso di lavoro notturno (●)

GB Rotating beacon for road traffic and boom lights for night work (●)

FR Gyrophare pour circulation routière et éclairage de rampe pour travail de nuit (●)

DE Rundumleuchte für Straßenverkehr und Spritzgestänge-Scheinwerfer für die Nachtarbeit (●)

ES Intermitente para la circulación en carretera y luces para la iluminación de la barra durante el trabajo nocturno (●)

RU Мигающая фара для дорожного движения и фары для освещения штанги при работе в ночное время (●)

14

IT Sospensione pneumatica (●). Isola la barra dalla maggior parte delle vibrazioni trasmesse dalle ruote della macchina in fase di lavoro.

GB Pneumatic air suspension boom shock absorber (●). It isolates the boom from most wheels vibrations.

FR Suspension pneumatique (●). Protège la rampe des vibration des roues pendant le travail.

DE Pneumatische Aufhängung (●). Sie isoliert das Gestänge von den meisten Vibrationen, die von den Reifen während der Arbeit ausgelöst werden.

ES Suspensión neumática (●). Aísla la barra de la mayoría de las vibraciones transmitidas por las ruedas de la máquina durante el trabajo.

RU Пневматическая подвеска (●). предназначена для защиты штанги от вибрации, передаваемой колесами во время работы.

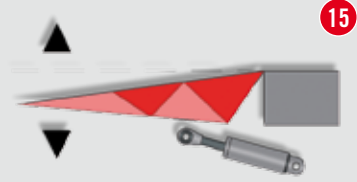

15

IT Pistoni G-VAR con sospensione a molle indipendenti per inclinazione separata +12 - 5 gradi di ciascun braccio (●)

GB G-VAR ram kit with independent spring suspension (●) for the independent inclination of each boom arm (+12 - 5 degrees).

FR Vèrin G-VAR avec suspensions à ressorts indépendants pour devers séparé +12 - 5 ° de chaque bras (●)

DE G-VAR-Zylinder mit unabhängiger Federung zur Hanganpassung der einzelnen Ausleger (+12 - 5 Grad). (●)

ES Pistones G-VAR con suspensión de muelles independientes para la inclinación por separado +12 - 5 grados de cada brazo. (●)

RU Комплект поршней наклона G-VAR с независимой пружинной подвеской для независимого наклона каждой стрелы (+12 - 5 градусов). (●)

IT Filtri in linea (●)

GB Filters in line (●)

FR Line filters (●)

DE Leitungsfiler (●)

ES Filtros en línea (●)

RU Линейные фильтры (●)

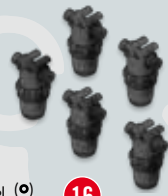

16

15

14

17

19

19

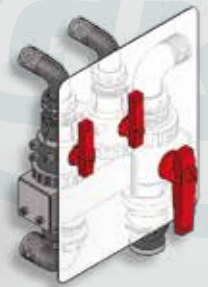

IT Gruppo rubinetteria con valvole non ritorno acqua in cisterna in fase di pulizia impianto. Permette di lavare l'impianto acqua e non variare in cisterna la percentuale acqua/prodotto.

GB System washing kit with non-return valve. It enables to clean the entire liquid system and avoids any liquid returning to the main tank when cleaning.

FR Groupe robinets avec clapets anti-retour empechant le retour de l'eau dans la cuve pendant le rinçage du système. Il permet le nettoyage du circuit eau sans modifier le rapport eau/produit chimique.

DE Systemspülung mit Rücklauf-Umschaltventilen. Sie ermöglicht, die Schlauchleitungen zu spülen, ohne dass sich das Mischungsverhältnis im Haupttank ändert.

ES Grifos con válvulas que impiden el retorno del agua a la cisterna durante la limpieza del circuito. Permiten lavar el circuito del agua sin variar la proporción agua/producto en la cisterna.

RU Группа кранов с безвозвратными клапанами воды в баке на этапе промывки системы. Обеспечивает промывку системы без изменения процентного соотношения вода/препарат.



17

IT Avvolgitubo

GB Tank filling hose support

FR Enrouleur

DE Behälterfüller halterung

ES Enrollador

RU Трубонаматчик

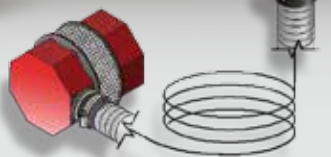

18

IT Tubo pescaggio (L=8m) per riempibotte con filtro galleggiante (●)

GB Tank filling hose (L=8m) with floating filter (●)

FR Tuyau de remplissage (L=8m) de la cuve avec FILTRE FLOTTANT (●)

DE Ansaugschlauch (L = 8 m) mit schwimmendem Filter (●)

ES Tubo de calado (L=8m) para el llenado con filtro flotante (●)

RU Наполнительный шланг (Длина=8м) с плавающим фильтром (●)



- IT** Cisterna lavaggio impianto
- GB** System Washing Kit
- FR** Cuve de rinçage
- DE** Anlagenwaschtank
- ES** Cisterna de lavado del circuito
- RU** Бак для промывки системы

- IT** Sollevamento verticale corsa 1200 mm (• 1500 mm)
- GB** 1200mm Stroke hydraulic Height adjustment (• 1500 mm)
- FR** Relevage vertical course 1200 mm (• 1500 mm)
- DE** Vertikale Höhenverstellung Lauf 1200 mm (• 1500 mm)
- ES** Levantamiento vertical, carrera 1200 mm (• 1500 mm)
- RU** Вертикальный подъемник с ходом 1200 мм (• 1500 мм)

- IT** Elettrovalvole
- GB** Hydraulic electrovalves with control board
- FR** Electrovanne
- DE** Elektroventile
- ES** Electroválvulas
- RU** Электрорклапаны

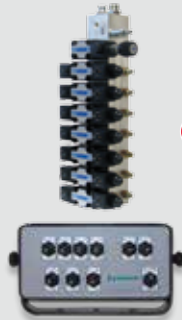

25

21



22



LEFT
RIGHT
LOCKING

- IT** Deviatore elettrico
- GB** Hydraulic switch kit
- FR** Déviateur électrique
- DE** Elektrischer
- ES** Desviador eléctrico
- RU** Электрический переключатель на два направления

23



- IT** Portaindumenti (•)
- GB** Clothes holder (•)
- FR** Coffre de rangement (•)
- DE** Kleidungsbehälter (•)
- ES** Portaindumentaria (•)
- RU** Корзина для одежды (•)

- IT** Luci per circolazione stradale (•)
- GB** Light set with panels for road transport (•)
- FR** Feux pour circulation routière (•)
- DE** Beleuchtung mit Platten für den (•)
- ES** Luces para la circulación en carretera (•)
- RU** Фары для дорожного движения (•)

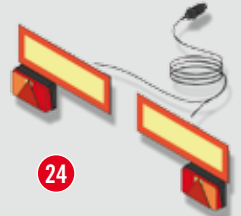

24

- IT** Cunei fermaruote
- GB** Wheel grip wedge
- FR** Cales de roues
- DE** Radkeil
- ES** Calzos para las ruedas
- RU** Стопорные башмаки



26



28

- IT** MIXER 35 lt, miscelatore per prodotti chimici (sia in polvere che liquidi) con getto miscelante ad alta pressione e getto rotante per lavare residui prodotti chimici dalle pareti del MIXER. (•)



- GB** MIXER 35 l, mixer for chemical products (both powder and liquid) with high pressure mixing jet and rotating jets for the removal of chemical waste from the mixer's walls. (•)

- FR** INCORPORATEUR 35 lt, mélangeur pour produits chimiques (en poudre ou liquides) avec jets mélangeurs à haute pression et jet rotatif pour le nettoyage des résidus chimiques des parois de l'INCORPORATEUR. (•)

- DE** EINSPÜLSCHLEUSE 35 l, Einspülschleuse für Chemikalien (sowohl Pulver- als auch flüssige Chemikalien) mit Hochdruck-Mischdüsen und Drehdüsen zur Entfernung der Chemikalienreste von den Wänden der Einspülschleuse. (•)

- ES** MEZCLADOR 35 lt, mezclador para productos químicos (tanto en polvo como líquidos) con boquilla de mezcla de alta presión y boquilla rotatoria para lavar los residuos de productos químicos de las paredes del MEZCLADOR. (•)

- RU** СМЕСИТЕЛЬ 35 l, смеситель для химических продуктов (как порошки, так и жидкости) со смешительным соплом высокого давления и с ротационным соплом для промывки смесителя. (•)



29

- IT** Freni idraulici con freno di servizio manuale (•)
- GB** Hydraulic brake kit with manual service brake (•)
- FR** Freins hydrauliques avec freins de service manuel (•)
- DE** Hydraulische Bremsen mit manueller Betriebsbremse (•)
- ES** Frenos hidráulicos con freno de servicio manual (•)
- RU** Гидравлические тормоза с ручным рабочим (•)



30

- IT** Stabilizzatori barra. (•) Opzione consigliata per velocità di lavoro superiori ai 10 km/ora
- GB** Boom stabilizing kit (•) Optional suggested for work speed over 10 km/h
- FR** Stabilisateurs rampe (•). Option conseillée pour vitesse de travail au-dessus de 10 km/h.
- DE** Gestängestabilisator. (•) Empfohlen für Arbeitsgeschwindigkeit über 10 km/h
- ES** Estabilizadores de la barra. (•) Opción recomendada para velocidades de trabajo superiores a 10 km/h
- RU** Стабилизаторы штанги. (•) Опция, рекомендуемая при работе на скорости более 10 км/час

- IT** Pistone idraulico per bloccaggio autolivellante con valvola di blocco (di serie o optional a in base alla barra scelta)
- GB** Hydraulic tilt ram with locking valve (standard or optional depending on the chosen boom type).
- FR** Vérin hydraulique pour blocage autonivelant avec vanne de blocage (standard ou en option selon la rampe).
- DE** Hydraulischer Zylinder mit Steuerblock (optional oder serienmäßig, abhängig vom ausgewählten Gestängentyp)



31

- IT** Pistone idraulico per inclinazione della barra con valvola di blocco (di serie o optional in base alla barra scelta)
- GB** Hydraulic tilt ram with locking valve (standard or optional depending on the chosen boom type)
- FR** Vérin hydraulique pour dever de la rampe avec vanne de blocage (standard ou option selon la rampe)
- DE** Hydraulikkolben für Spritzgestänge-Neigung mit Sperrventil (serienmäßig oder optional, abhängig vom ausgewählten)
- ES** Pistón hidráulico para la inclinación de la barra con válvula de bloqueo (de serie u optional según la barra elegida)
- RU** Гидравлический поршень наклона штанги с блокировочным клапаном (стандартный или на заказ в зависимости от выбранной штанги)

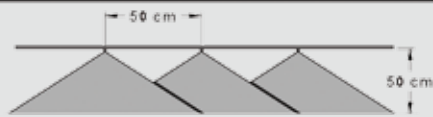

XR / LU
1,5 - 5,5 bar



TT
1,5 - 6 bar



TJ
2 - 4 bar



AI / ID
2 - 8 bar



AIRMIX
1,5 - 6 bar

Ugelli / Nozzle / Buses Düsen / Boquillas / Форсунки	bar	l/min	l/ha												
			4	5	6	7	8	10	12	16	18	20	25	30	35
01 Arancione Orange Orange Orange Naranja Оранжевый	1,0	0,23	69,0	55,2	46,0	39,4	34,5	27,6	23,0	17,3	15,3	13,8	11,0	9,2	7,9
	2,0	0,32	96,0	76,8	64,0	54,9	48,0	38,4	32,0	24,0	21,3	19,2	15,4	12,8	11,0
	3,0	0,39	117	93,6	78,0	66,9	58,5	46,8	39,0	29,3	26,0	23,4	18,7	15,6	13,4
	4,0	0,45	135	108	90,0	77,1	67,5	54,0	45,0	33,8	30,0	27,0	21,6	18,0	15,4
	5,0	0,50	150	120	100	85,7	75,0	60,0	50,0	37,5	33,3	30,0	24,0	20,0	17,1
	6,0	0,55	165	132	110	94,3	82,5	66,0	55,0	41,3	36,7	33,0	26,4	22,0	18,9
	8,0	0,62	182	146	121	103,3	90,0	72,0	60,0	45,0	40,3	36,0	28,8	24,0	20,0
015 Verde Green Vert Grün Verde Зеленый	1,0	0,34	102	81,6	68,0	58,3	51,0	40,8	34,0	25,5	22,7	20,4	16,3	13,6	11,7
	2,0	0,48	144	115	96,0	82,3	72,0	57,6	48,0	36,0	32,0	28,8	23,0	19,2	16,5
	3,0	0,59	177	142	118	101	88,5	70,8	59,0	44,3	39,3	35,4	28,3	23,6	20,2
	4,0	0,68	204	163	136	117	102	81,6	68,0	51,0	45,3	40,8	32,6	27,2	23,3
	5,0	0,76	228	182	152	130	114	91,2	76,0	57,0	50,7	45,6	36,5	30,4	26,1
	6,0	0,83	249	199	166	142	125	99,6	83,0	62,3	55,3	49,8	39,8	33,2	28,5
	7,0	0,90	270	216	180	154	135	108	90,0	67,5	60,0	54,0	43,2	36,0	30,9
02 Giallo Yellow Jaune Gelb Amarillo Желтый	1,0	0,46	138	110	92,0	78,9	69,0	55,2	46,0	34,5	30,7	27,6	22,1	18,4	15,8
	2,0	0,65	195	156	130	111	97,5	78,0	65,0	48,8	43,3	39,0	31,2	26,0	22,3
	3,0	0,79	237	190	158	135	119	94,8	79,0	59,3	52,7	47,4	37,9	31,6	27,1
	4,0	0,91	273	218	182	156	137	109	91,0	68,3	60,7	54,6	43,7	36,4	31,2
	5,0	1,02	306	245	204	175	153	122	102	76,5	68,0	61,2	49,0	40,8	35,0
	6,0	1,12	336	269	224	192	168	134	112	84,0	74,7	67,2	53,8	44,8	38,4
	7,0	1,21	363	290	242	207	182	145	121	90,8	80,7	72,6	58,1	48,4	41,5
03 Blu Blue Bleu Blau Azul Синий	1,0	0,68	204	163	136	117	102	81,6	68	51	45,3	40,8	32,6	27,2	23,3
	2,0	0,96	288	230	192	165	144	115	96	72	64,0	57,6	46,1	38,4	32,9
	3,0	1,18	354	283	236	202	177	142	118	88,5	78,7	70,8	56,6	47,2	40,5
	4,0	1,36	408	326	272	233	204	163	136	102	90,7	81,6	65,3	54,4	46,6
	5,0	1,52	456	365	304	261	228	182	152	114	101	91,2	73,0	60,8	52,1
	6,0	1,67	501	401	334	286	251	200	167	125	111	100	80,2	66,8	57,3
	7,0	1,80	540	432	360	309	270	216	180	135	120	108	86,4	72,0	61,7
04 Rosso Red Rouge Rot Rojo Красный	1,0	0,91	273	218	182	156	137	109	91,0	68,3	60,7	54,6	43,7	36,4	31,2
	2,0	1,29	387	310	258	221	194	155	129	96,8	86,0	77,4	61,9	51,6	44,2
	3,0	1,58	474	379	316	271	237	190	158	119	105	94,8	75,8	63,2	54,2
	4,0	1,82	546	437	364	312	273	218	182	137	121	109	87,4	72,8	62,4
	5,0	2,04	612	490	408	350	306	245	204	153	136	122	97,9	81,6	69,9
	6,0	2,23	669	535	446	382	335	268	223	167	149	134	107	89,2	76,5
	7,0	2,41	723	578	482	413	362	289	241	181	161	145	116	96,4	82,6
05 Marrone Brown Marron Braun Marrón Коричневый	1,0	1,14	342	274	228	195	171	137	114	85,5	76	68,4	54,7	45,6	39,1
	2,0	1,61	483	386	322	276	242	193	161	121	107	96,6	77,3	64,4	55,2
	3,0	1,97	591	473	394	338	296	236	197	148	131	118	94,6	78,8	67,5
	4,0	2,27	681	545	454	389	341	272	227	170	151	136	109	90,8	77,8
	5,0	2,54	762	610	508	435	381	305	254	191	169	152	122	102	87,1
	6,0	2,79	837	670	558	478	419	335	279	209	186	167	134	112	95,7
	7,0	3,01	903	722	602	516	452	361	301	226	201	181	144	120	103
06 Grigio Grey Gris Grau Gris Серый	1,0	1,37	411	329	274	235	206	164	137	103	91,3	82,2	65,8	54,8	47,0
	2,0	1,94	582	466	388	333	291	233	194	146	129	116	93,1	77,6	66,5
	3,0	2,37	711	569	474	406	356	284	237	178	158	142	114	94,8	81,3
	4,0	2,74	822	658	548	470	411	329	274	206	183	164	132	110	93,9
	5,0	3,06	918	734	612	525	459	367	306	230	204	184	147	122	105
	6,0	3,35	1005	804	670	574	503	402	335	251	223	201	161	134	115
	7,0	3,62	1086	869	724	621	543	434	362	272	241	217	174	145	124
08 Bianco White Blanc Weiss Blanco Белый	1,0	1,82	546	437	364	312	273	218	182	137	121	109	87,4	72,8	62,4
	2,0	2,58	774	619	516	442	387	310	258	194	172	155	124	103	88,5
	3,0	3,16	948	758	632	542	474	379	316	237	211	190	152	126	108
	4,0	3,65	1095	876	730	626	548	438	365	274	243	219	175	146	125
	5,0	4,08	1224	979	816	699	612	490	408	306	272	245	196	163	140
	6,0	4,47	1341	1073	894	766	671	536	447	335	298	268	215	179	153
	7,0	4,83	1449	1159	966	828	725	580	483	362	322	290	232	193	166
10	1,0	2,28	684	547	456	391	342	274	228	171	152	137	109	91,2	78,2
	2,0	3,23	969	775	646	554	485	388	323	242	215	194	155	129	111
	3,0	3,95	1185	948	790	677	593	474	395	296	263	237	190	158	135
	4,0	4,56	1368	1094	912	782	684	547	456	342	304	274	219	182	156
	5,0	5,10	1530	1224	1020	874	765	612	510	383	340	306	245	204	175
	6,0	5,59	1677	1342	1118	958	839	671	559	419	373	335	268	224	192
	7,0	6,03	1809	1447	1206	1034	905	724	603	452	402	362	289	241	207
15	1,0	3,42	1026	821	684	586	513	410	342	257	228	205	164	137	117
	2,0	4,83	1449	1159	966	828	725	580	483	362	322	290	232	193	166
	3,0	5,92	1776	1421	1184	1015	888	710	592	444	395	355	284	237	203
20	1,0	4,56	1368	1094	912	782	684	547	456	342	304	274	219	182	156
	2,0	6,44	1932	1546	1288	1104	966	773	644	483	429	386	309	258	221
	3,0	7,89	2367	1894	1578	1353	1184	1052	789	592	526	473	379	316	271
	4,0	9,11	2733	2186	1822	1562	1367	1093	911	683	607	547	437	364	312

Düsen / Boquillas / Форсунки
 Ugelli / Nozzle / Buses



- IT** È importante per una macchina trainata non danneggiare la cultura che viene trattata. Pertanto è bene che le ruote della macchina trainata seguano esattamente le ruote del trattore. Bargam, per questo motivo, usa il timone snodato standard.
- DE** Es ist wichtig, dass das Anhängergerät die behandelten Pflanzen nicht beschädigt. Deshalb sollten die Räder des Anhängergeräts den Traktorrädern genau folgen. Aus diesem Grund verwendet Bargam die Standard-Gelenkdeichsel.
- GB** It is a value for a trailed machine not to damage the treated crops. Thus, it is important that the sprayer wheels exactly follow the tractor wheels' track. For this reason, Bargam supplies Elios and Iris with the Tracking drawbar as standard equipment.
- ES** Es importante para una máquina remolcada no dañar el cultivo que se está tratando. Por lo tanto, las ruedas de la máquina remolcada deben seguir exactamente las ruedas del tractor. Es por eso que Bargam utiliza el timón giratorio estándar.
- FR** En travaillant avec un pulvérisateur trainé il est important d'éviter tout dégâts sur la culture à traiter. Cela se fait grâce à un système de suivi de trace qui permet aux roues de passer exactement dans le traces du tracteur. Pour cette raison les pulvérisateurs trainés Bargam sont dotés, en équipement standard, d'un timon suiveur.
- RU** Очень важно, чтобы прицепное оборудование при работе не повреждало обрабатываемые сельскохозяйственные культуры. В связи с этим колеса прицепного устройства должны точно следовать колее трактора. По этой причине компания Bargam использует стандартное шарнирное дышло.



1

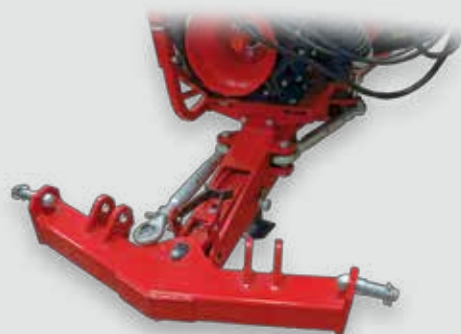

2

- IT** **Timone sterzante omologato.**
Il timone creato per omologazione stradale italiana è un doppio timone che in 4 semplici mosse si trasforma da timone snodato (per la fase di lavoro) a timone fisso (per la circolazione su strada).
- GB** **Steering drawbar for Italian Homologation.**
This "double" drawbar has been conceived for Italian road traffic and, in 4 easy steps, can be turned from a tracking drawbar (for work) into a fixed drawbar (for road traffic).
- FR** **Timon directeur (pour homologation en Italie).**
Un double timon, conçu pour l'homologation en Italie, qui peut aisément être transformé, en 4 simple gestes de timon suiveur (pour le travail sur champ) en timon fixe. (pour la circulation routière).

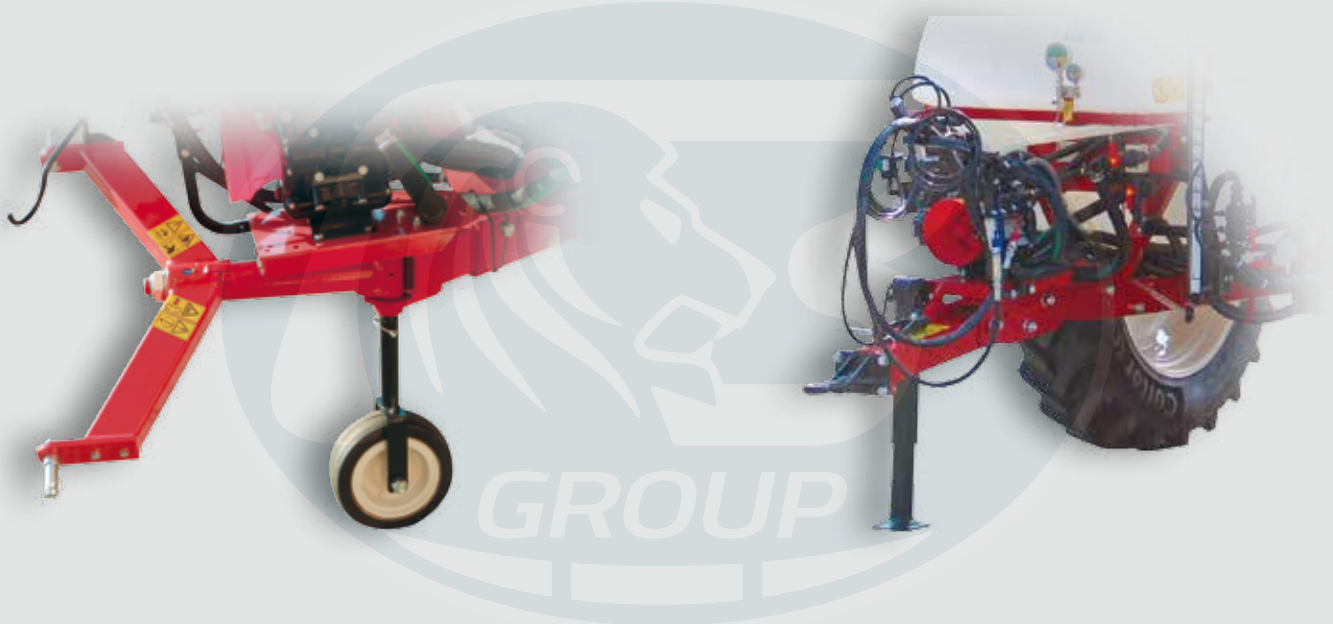

IT Timone snodato. È un'articolazione meccanica "permanente", regolabile in funzione del trattore utilizzato, che segue perfettamente le ruote del trattore. riduce al minimo il calpestamento della coltura (v.foto 1)

GB Tracking drawbar. It is a "permanent" mechanical joint, adjustable with the tractor, which allows to perfectly follow the tractor wheels and to minimize the impact on the grounds (see picture 1).

FR Timon suiveur. Il s'agit d'une articulation mécanique "permanente", réglable en fonction du tracteur, qui assure un suivi parfait des traces du tracteur, en réduisant ainsi au minimum l'impact sur la culture (photo 1)

DE Gelenkdeichsel. Hierbei handelt es sich um ein „festes“ mechanisches Gelenk, das sich in Abhängigkeit vom verwendeten Traktor einstellen lässt und das den Rädern des Traktors perfekt folgt. Minimiert das Niederdrücken der Pflanzen (s. Foto 1).

ES Timón giratorio. Es una articulación mecánica "permanente", regulable en función del tractor utilizado, que sigue perfectamente las ruedas del tractor. Reduce al mínimo el pisoteo del cultivo (ver foto 1)

RU Это «постоянное» механическое шарнирное соединение, которое регулируется в зависимости от характеристик трактора и точно следует колею трактора; снижает до минимума притаптывание сельскохозяйственных культур (см.фото 1)

IT Timone fisso. Aumenta la stabilità del carro trainato in tutte le condizioni "critiche" come ad esempio in terreni collinari, durante la circolazione stradale o in risaia. È di serie nell' Elios versione Riso.

GB Fixed drawbar. It grants the sprayer stability in every difficult condition, such as on sloping grounds, on the road or on rice fields. The fixed drawbar is standard on the Elios version for rice fields (Elios Riso).

FR Timon fixe. Apporte stabilité au pulvérisateur trainé aussi en conditions critiques tels que le travail sur coteaux, ou pendant la circulation routière ou en rizière. Standard sur Elios version Rizière.

DE Starre Deichsel. Erhöht die Stabilität des Anhängers in allen „kritischen“ Situationen wie z.B. auf hügeligem Gelände, im Straßenverkehr oder am Berg. Serienmäßig in Elios Reis-Version.

ES Timón fijo. Aumenta la estabilidad del carro remolcado en todas las condiciones "críticas", por ejemplo en las colinas, durante la circulación en carretera o en los arrozales. Se suministra de serie en Elios versión Riso (arroz).

RU Увеличивает стабильность прицепного устройства в любых «критических» условиях работы, например, на холмистой местности, во время дорожного движения или на рисовых плантациях. Входит в стандартную комплектацию Elios в версии Riso.

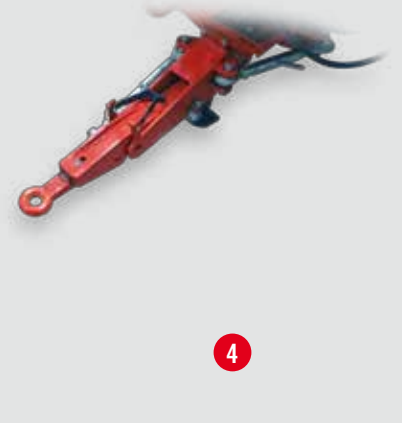

DE Lenkbare Deichsel mit Zulassung. Die für die Straßenzulassung in Italien vorgesehene Deichsel ist eine Doppeldeichsel, die sich in 4 einfachen Handgriffen von einer Gelenkdeichsel (für die Arbeitsphase) in eine starre Deichsel (für den Straßenverkehr) umwandeln lässt.

ES Timón de dirección homologado. El timón creado para la homologación vial italiana es un doble timón que en 4 pasos sencillos se transforma de timón giratorio (para el trabajo) en timón fijo (para la circulación en carretera).

RU Дышло разработано в соответствии с итальянскими требованиями к транспортному средству и представляет собой двойное дышло, которое в 4 простых движения превращается из шарнирного дышла (для работы) в жесткое дышло (для движения по дороге).



IT Elios versione Riso

Presenta alcune caratteristiche diverse dalla ELIOS tradizionale che la rendono una macchina molto specializzata.

DE Elios Reis-Version

Besitzt einige von der traditionellen ELIOS abweichende Eigenschaften, die sie zu einer hochspezialisierten Maschine machen.

GB Elios version for rice fields

Its special equipment, which distinguishes it from the traditional Elios, makes it a specialized machine

ES Elios versión Riso (arroz)

Tiene algunas características diferentes de la ELIOS tradicional que la convierten en una máquina muy especializada.

FR Elios version Rizière

Un appareil très spécialisé grâce à des caractéristiques qui le distinguent de la version traditionnelle.

RU Elios в версии Riso

Некоторые характеристики машины отличаются от характеристик ELIOS в стандартной комплектации, что делает ее узко специализированной.

1 IT BILANCIAMENTO PERSONALIZZATO, MINOR SPROFONDAMENTO

L'assale può essere avanzato o arretrato manualmente per ottenere un bilanciamento ottimale: facendo fulcro sull'assale la macchina non pesa sull'occhio e "galleggia" meglio in risaia.

GB CUSTOMISED WEIGHT BALANCE, WHEELS SINKING REDUCTION

The axle can be mechanically adjusted in length in order to ensure an optimal weight balance. By pivoting on the axle, the sprayer has not all its weight on the trail eye and better "floats" on rice fields.

FR EQUILIBRE REGLABLE, REDUCTION DE L'ENFONCEMENT DES ROUES

L'essieu peut être réglé en avant ou en arrière de façon manuelle pour un équilibre optimal de l'appareil: le point d'appui sur l'essieu limite la charge sur l'anneau et flotte mieux dans la rizière.

DE PERSONALISIERTE GEWICHTSVERTEILUNG, GERINGERES EINSINKEN

Die Achse kann manuell verlängert oder verkürzt werden, um eine optimale Gewichtsverteilung zu erreichen: Da der Schwerpunkt auf der Achse liegt, lastet die Maschine nicht auf dem Ösenlasthaken und „schwimmt“ besser im Reisfeld.

ES EQUILBRADO PERSONALIZADO, MENOR HUNDIMIENTO

El eje se puede adelantar o retroceder manualmente para obtener un equilibrio óptimo: apoyándose en el eje, la máquina no ejerce peso sobre el ojo de buje y "flota" mejor en el arrozal.

RU ИНДИВИДУАЛЬНАЯ БАЛАНСИРОВКА, МЕНЬШАЯ СТЕПЕНЬ ПРОВАЛА

Ось можно поднимать или осаживать вручную, что позволяет обеспечивать оптимальную балансировку: если точка опоры находится на оси, машина не оказывает нагрузку на буксирную серьгу и лучше «плавает» на рисовой плантации.

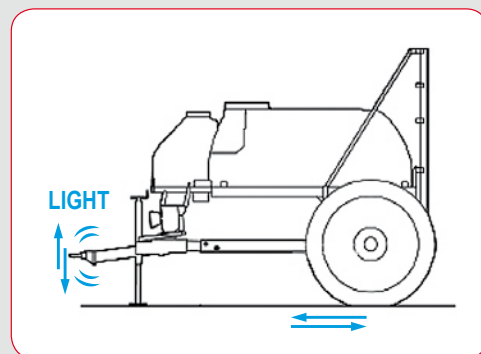



2 **IT ANIMA IN METALLO**
Tutti i tubi dell'impianto di aspirazione hanno l'anima in metallo (non in gomma) per mantenere invariata la sezione di passaggio dell'acqua in aspirazione.

GB METAL CORE
All the aspiration system pipes have a metal core (not rubber) in order to keep the inlet water flow section unchanged.

FR ÂME EN METAL
Tous les tuyaux du système aspiration ont une âme en métal (non en caoutchouc) pour un débit d'eau constant.

DE INNEN AUS METALL
Alle Rohre der Sauganlage bestehen innen aus Metall (statt aus Gummi), um die Teilbreite für den Wasserdurchlauf beim Ansaugen unverändert zu belassen.

ES NÚCLEO DE METAL
Todos los tubos del circuito de aspiración tienen el núcleo de metal (no de goma) para mantener invariada la sección de paso del agua en aspiración.

RU МЕТАЛЛИЧЕСКИЙ СЕРДЕЧНИК
Все трубы системы всасывания оборудованы металлическим (не резиновым) сердечником, служащим для того, чтобы проходное сечение для всасываемой воды оставалось неизменным.

4 **IT FACILE MANUTENZIONE**
Il filtro di aspirazione viene montato nella parte laterale per una più facile manutenzione quotidiana e al riparo da urti accidentali o da rotture.

GB EASY MAINTENANCE
The aspiration filter is positioned on the front side of the machine to make the routine maintenance easier and to protect it against accidental damage.

FR FACILITÉ D'ENTRETIEN
Le filtre d'aspiration est monté sur la partie avant pour faciliter l'entretien quotidien et éviter toute ruptures ou chocs accidentels.

DE EINFACHE WARTUNG
Der Ansaugfilter wird für eine einfache tägliche Wartung und zum Schutz vor zufälligen Stößen oder Brüchen seitlich montiert.

ES MANTENIMIENTO FÁCIL
El filtro de aspiración se monta en la parte lateral para un más fácil mantenimiento cotidiano, protegido de choques accidentales y roturas.

RU РОСТОТА ТЕХОБСЛУЖИВАНИЯ
Фильтр всасывания устанавливается с боковой стороны для упрощения ежедневного техобслуживания; он защищен от случайных ударов или повреждений.

3 **IT DISTANZIALE PER RUOTE IN FERRO**
Alla barra viene applicato un apposito distanziale fra sollevamento e telaio per montare le ruote in ferro di D=1950 mm: questo permette il migliore rotolamento della macchina.

GB ENTRETOISE POUR ROUES EN FER
Une entretoise spéciale est montée entre le relevage et le chassis pour doter le pulvé de roues en fer D=1950 mm: tout en permettant un meilleure roulage de l'appareil.

FR SPACER FOR IRON WHEELS
A special spacer is mounted on the boom between the height adjustment and the frame in order to equip the machine with bigger wheels, such as the iron wheels with D=1950 mm.

DE DISTANZSTÜCK FÜR EISENRÄDER
Auf das Gestänge wird ein passendes, extra dafür vorgesehenes Distanzstück zwischen Anhebung und Rahmen eingesetzt, das dazu dient, Eisenräder mit D=1950 mm zu montieren: dadurch wird das Rollverhalten der Maschine verbessert.

ES ESPACIADOR PARA RUEDAS DE HIERRO
A la barra se aplica un espaciador entre el dispositivo de levantamiento y el chasis para montar las ruedas de hierro de D=1950 mm: esto permite un mejor rodamiento de la máquina.

RU ПРОКЛАДКА ДЛЯ СТАЛЬНЫХ КОЛЕС
На штангу устанавливается специальная прокладка между подъемником и рамой для монтажа стальных колес D=1950 мм: это улучшает вращение колес машины.

5 **IT TIMONE CON ATTACCO AD OCCHIONE**

GB DRAWBAR WITH TRAIL EYE

FR FLÈCHE AVEC ATTELAGE À ANNEAU

DE DEICHSEL MIT ANHÄNGEAUGE

ES TIMÓN DE CONEXIÓN GANCHO DE ARRASTRE

RU Жесткое дышло, сцепная петля

ECO BDM Barre manuali / Manual booms / Rampes manuelles / Штанги с ручным управлением

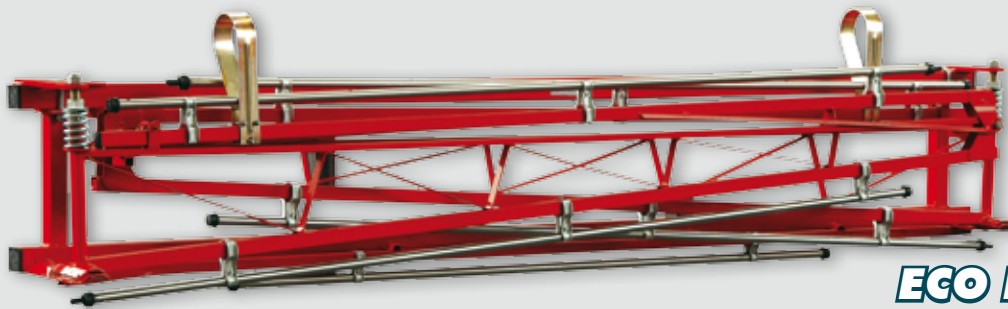

ECO BDM

	ECO BDM				
	12m	14m	15m	16m	18m
A (mm)	2480	2210	2490	2490	2770
B (mm)	300	330	330	330	330
C (mm)	430	680	680	680	680
Kg	68	93	109	110	130

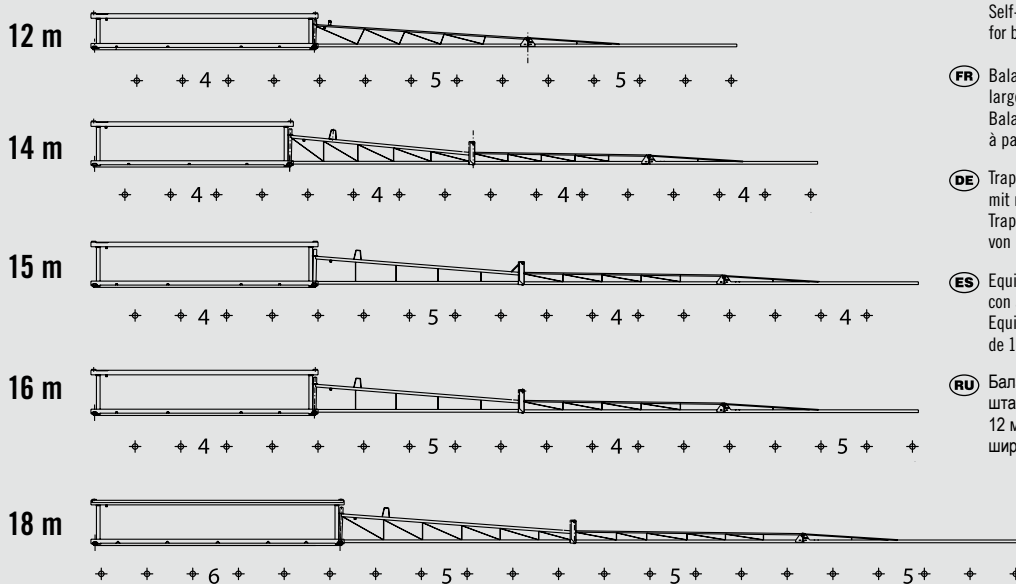
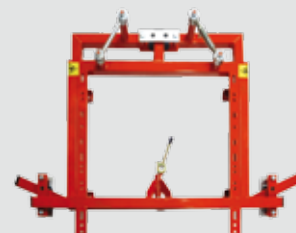

- IT** Equilibratore MEC SPECIAL per barre con ampiezza massima 12 m
Equilibratore SPECIAL per barre da 14 m in su
- GB** Self-levelling device MEC SPECIAL for booms max. 12 m width
Self-levelling device SPECIAL for booms over 14 m width
- FR** Balancier MEC SPECIAL Pour rampe largeur max. 12 m
Balancier SPECIAL pour Rampe à partir de 14 m
- DE** Trapezpendel MEC SPECIAL für Gestänge mit maximaler Breite von 12 m
Trapezpendel SPECIAL für Gestänge von 14 m aufwärts
- ES** Equilibrador MEC SPECIAL para barras con amplitud máxima 12 m
Equilibrador SPECIAL para barras de 14 m o más
- RU** Балансир MEC SPECIAL для штанг с максимальной шириной 12 м
Балансир SPECIAL для штанг шириной 14 м и более

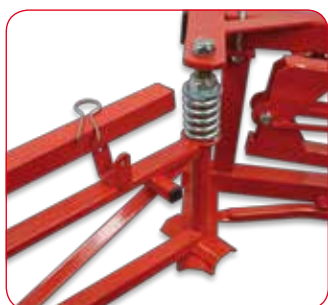
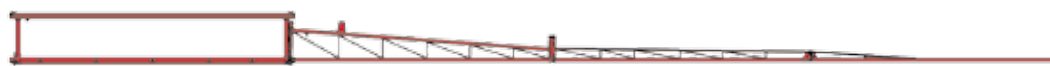



	BDM				
	12m	15m	16m	18m	20m
A (mm)	2450	3000	3000	3000	3000
B (mm)	530	530	530	530	530
C (mm)	580	580	580	580	580
Kg	131	135	187	194	201



- IT** Equilibratore Special CON/SENZA comando a distanza
- GB** Self-levelling device Special WITH/WITHOUT cable control from the cab
- FR** Balancier Special AVEC/SANS câble depuis la cabine
- DE** Trapezpendel Special MIT/OHNE Fernbedienung
- ES** Equilibrador Special CON/SIN mando a distancia
- RU** Балансир Special С/БЕЗ дистанционного управления

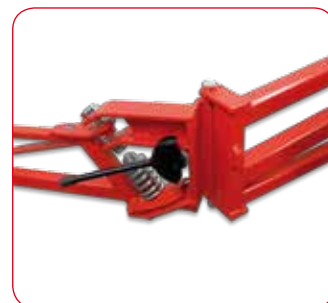
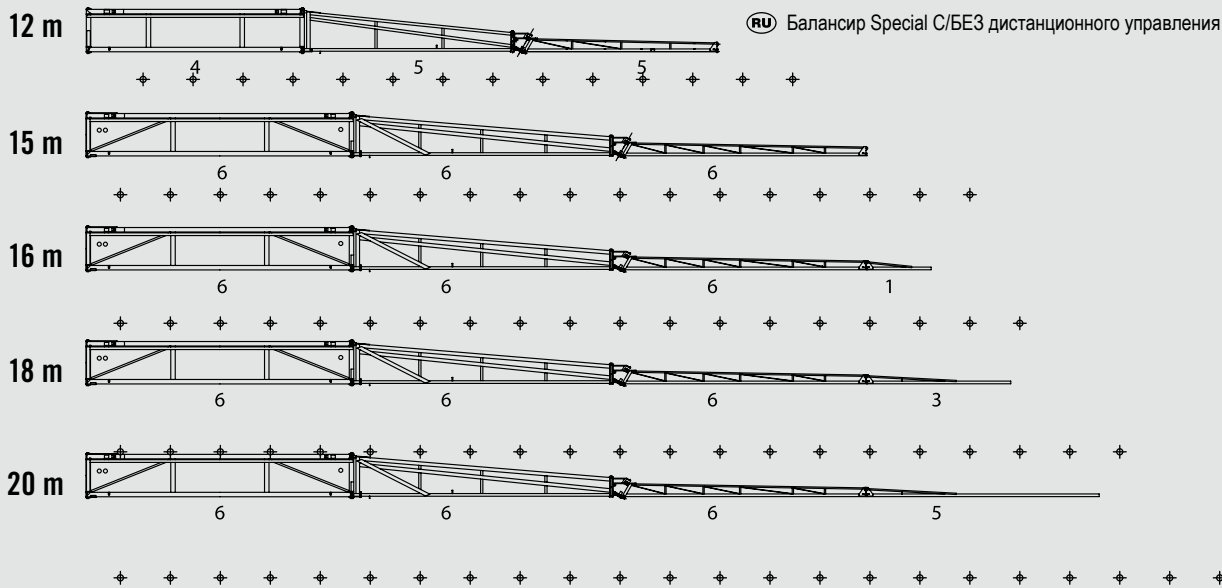

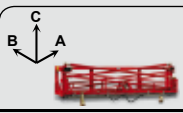

 A (mm) B (mm) C (mm) Kg	BDI	
	12m	15m
A (mm)	2450	3000
B (mm)	530	530
C (mm)	570	570
Kg	192	221



- Ⓜ Equilibratore Special CON/ SENZA comando a distanza
- Ⓟ Self-levelling device Special WITH/WITHOUT cable control from the cab
- Ⓡ Balancier Special AVEC/ SANS câble depuis la cabine
- Ⓝ Trapezpendel Special MIT/ OHNE Fernbedienung
- Ⓢ Equilibrador Special CON/SIN mando a distancia
- Ⓡᵁ Балансир Special С/БЕЗ дистанционного управления

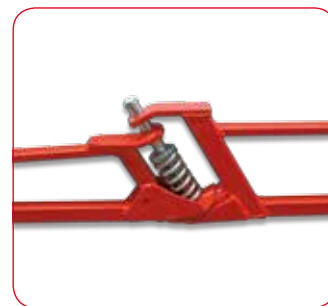
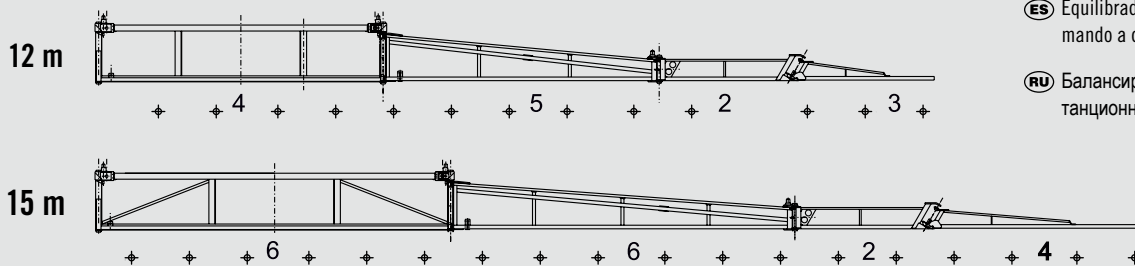

BDX



	BDX	
	12m	15m
A (mm)	2450	2500
B (mm)	350	350
C (mm)	2420	2900
Kg	240	265

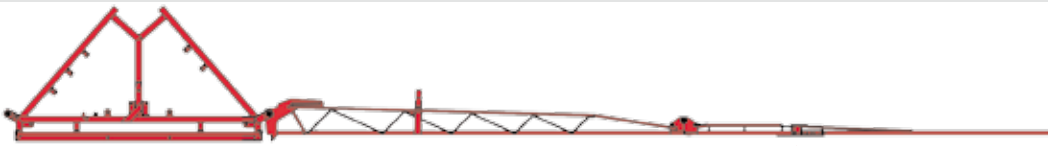
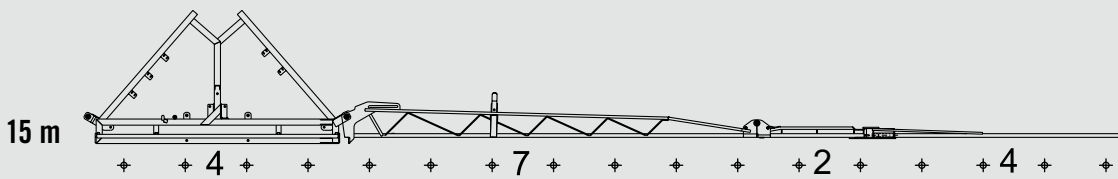
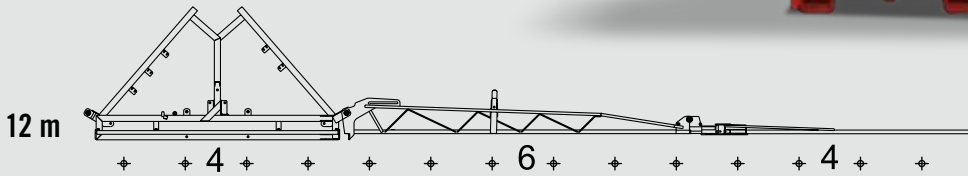

BDX Вагге ідраулічне / Ныдрауліч боомс / Ramres hydrauliques
Ныдраулікгестянге / Ваггас ідраулікас / Штанги с гидравлическим управлением

BDL Barre idrauliche / Hydraulic booms / Rampes hydrauliques
Гидравлические штанги / Barras hidráulicas / Штанги с гидравлическим управлением

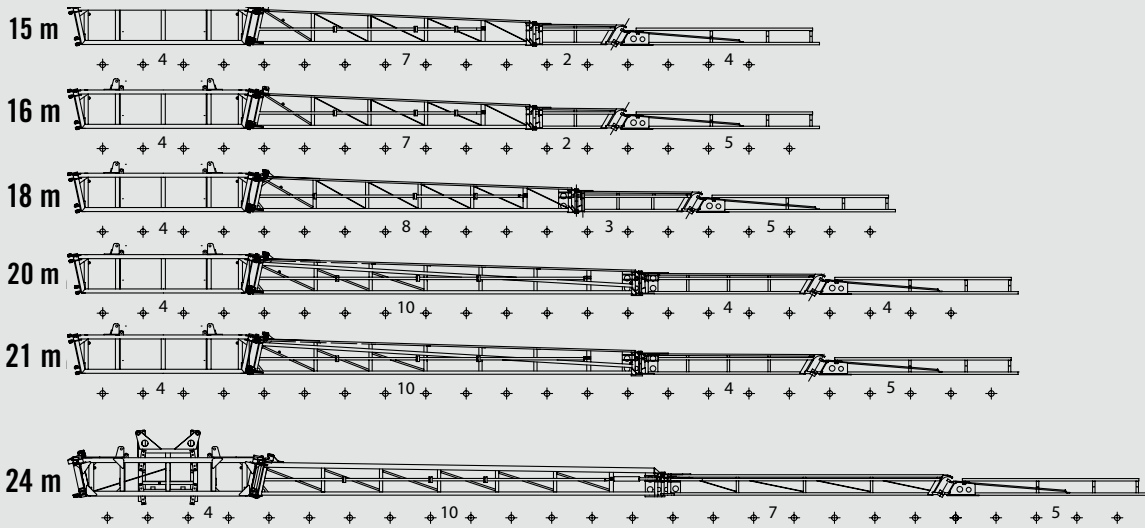

- (IT)** Optional G-VAR
- (GB)** Option G-VAR
- (FR)** Optional G-VAR
- (DE)** Optional G-VAR
- (ES)** Opción G-VAR
- (RU)** Опциональные G-VAR

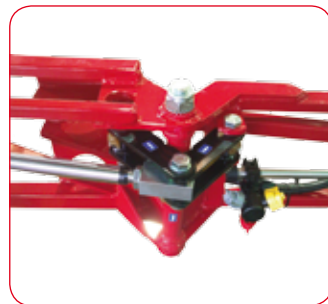



BDLA (BDL AIR)

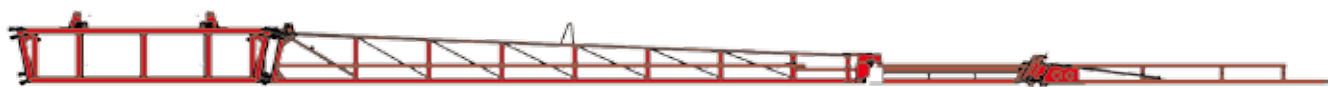
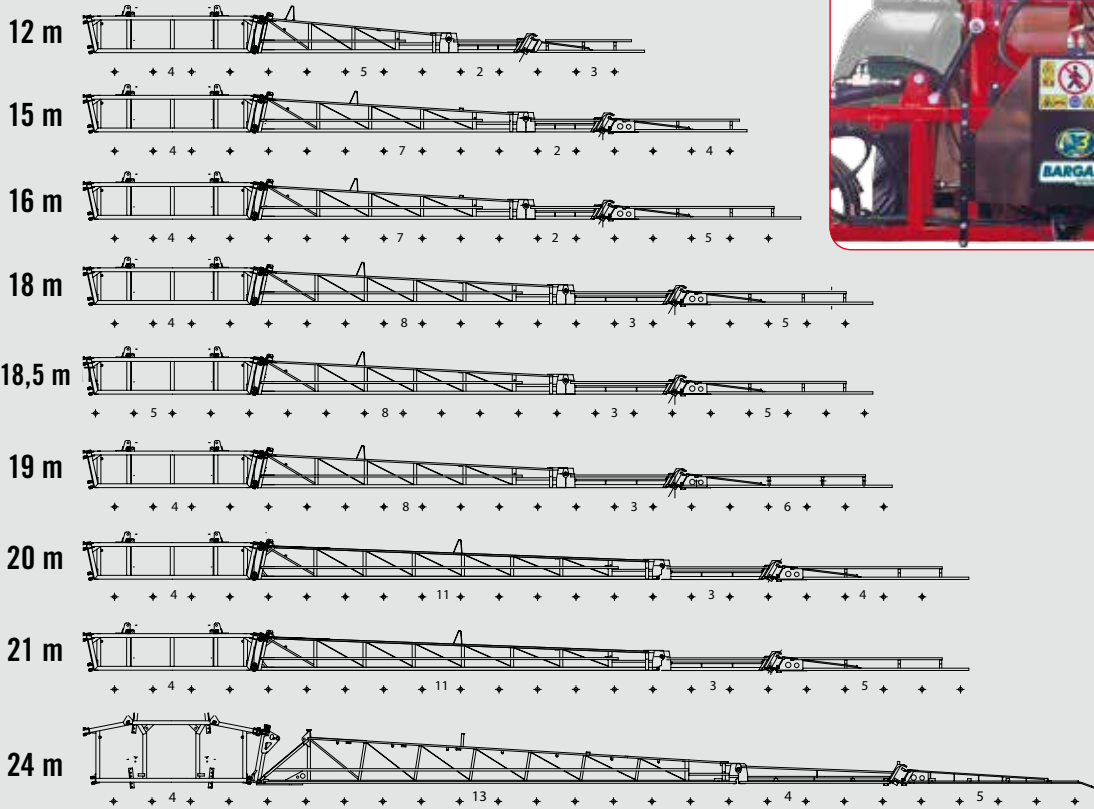

- IT** Optional G-VAR
- GB** Option G-VAR
- FR** Optional G-VAR
- DE** Optional G-VAR
- ES** Opción G-VAR
- RU** Опциональные G-VAR

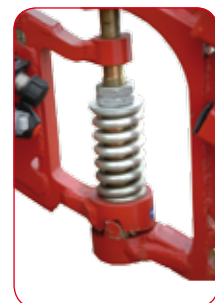
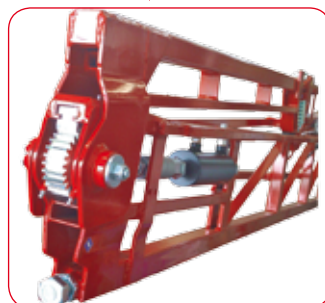

BDLA - BDL AIR Barre idrauliche / Rampes hydrauliques / Нудраулиц боомс
 Нудрауликгестänge / Barras Hidráulicas / Штанги с гидравлическим управлением

BARGAM[®]

Boom Sprayers





Un mondo di soluzioni

A world of solutions • Un monde de solutions • Viele Lösungen • Un mónon de soluciones • Мир решений





IT I distributori acqua regolano la quantità di liquido da distribuire: manuali o elettrici devono comunque essere gestiti dall'operatore. Nei dispositivi manuali sia la valvola generale che le sezioni delle barre sono aperte e chiuse manualmente, nei dispositivi ibridi l'operatore gestisce con un comando elettrico l'apertura e la chiusura generale dell'acqua e manualmente le sezioni e la regolazione di pressione. Nei dispositivi totalmente elettrici, la valvola generale, le sezioni barra e la regolazione di pressione, vengono gestite tramite una centralina di comando.



GB The water control unit regulates the quantity of product to be distributed: both manual and electric devices require the user intervention. With the manual control unit, the general valve and the water sections are manually regulated. With the control unit with electric On/Off, the general water switching-on/off is electrically regulated, while the single water sections are manually controlled. The totally electric control unit enables the electrical regulation of both the general valve and water sections.

FR Les distributeurs eau régulent la quantité de produit à pulvériser: qu'ils soient manuels ou électriques ils doivent être réglés par l'opérateur. Avec les dispositifs manuels, aussi bien la vanne générale que les sections de la rampe sont ouvertes et fermées de façon manuelle. Avec les dispositifs dotés de on/off électrique l'opérateur gère l'ouverture et la fermeture générales de l'eau par le biais d'une commande électrique et les sections de la rampe de façon manuelle. Avec les dispositifs totalement électriques aussi bien la vanne générale que les sections de la rampe sont ouvertes et fermées par une unité de commande.

DE Die Wasserarmaturen regeln die auszubringende Flüssigkeitsmenge: ob manuell oder elektrisch, sie müssen trotzdem vom Bediener eingestellt werden. In den manuellen Wechselarmaturen werden sowohl das Hauptventil als auch die Teilbreiten der Gestänge manuell geöffnet und geschlossen, in den Hybridarmaturen steuert der Bediener mit einem elektrischen Befehl das allgemeine Öffnen und Schließen des Wassers und manuell die Teilbreiten und die Druckregulierung. In den komplett elektrischen Wechselarmaturen werden das Hauptventil, die Gestängeteilbreiten und die Druckregulierung über eine Steuerzentrale geregelt.

ES Los distribuidores de agua regulan la cantidad de líquido a distribuir: manuales o eléctricos, deben ser gestionados por el operador. En los dispositivos manuales, tanto la válvula general como las secciones de las barras se abren y cierran manualmente; en los dispositivos híbridos, el operador gestiona con un mando eléctrico la apertura y el cierre general del agua y manualmente las secciones y la regulación de la presión. En los dispositivos totalmente eléctricos, la válvula general, las secciones de barra y la regulación de la presión se gestionan mediante una centralita de mando.

RU Распределители воды регулируют количество распределяемой жидкости: в любой своей версии, будь то электрическая или ручная, они управляются оператором. В ручных устройствах общий клапан и секции штанги открываются и закрываются вручную, в комбинированных устройствах оператор с помощью электрической системы открывает и закрывает общую подачу воды и вручную открывает секции и регулирует давление. В устройствах с полностью электрическим управлением общий клапан, секции штанги и регулировка давления управляются через блок управления.

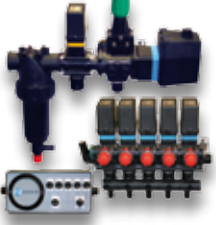
Distributore Water control unit Groupe de commande Wasserarmatur Distribuidor Распределитель	Tipologia Model Modèle Typ Tipo Тип	Valvola principale Main valve Vanne générale (ON/OFF) Hauptventil Válvula principal Главный клапан	Valvola regolaz. pressione Pressure control valve Pressure control valve Druckregelventil Válvula regul. presión Клапан регулировки давления	Valvole sezioni barra Boom section valves Vannes sections de rampe Ventile Gestängeteilbreiten Válvulas secciones barra Клапаны секций штанги	Ritorni registrabili Adjustable backflow Retour réglable Einstellbarer rücklauf Retornos regulables Регулируемая обратка	Filtro di mandata Line filter Filtres en ligne Zulauffilter Filtro de envío Фильтр подачи
	VOLUMETRICO Distribuzione proporzionale ai giri del motore (DPMI) PROPORTIONAL Manual control unit (DPMI) VOLUMETRICO Distribution proportionnelle (DPMI) VOLUMETRISCH Ausbringung proportional zur Motordrehzahl (DPMI) VOLUMÉTRICO Distribución proporcional a las revoluciones del motor (DPMI) ОБЪЕМНЫЙ Распределение, пропорциональное оборотам двигателя (DPMI)	MANUALE MANUAL MANUELLE MANUELL MANUAL РУЧНОЙ	MANUALE MANUAL MANUELLE MANUELL MANUAL РУЧНОЙ	MANUALE MANUAL MANUELLE MANUELL MANUAL РУЧНОЙ	SI YES OUI JA SÍ ДА	80MESH
	ON/OFF ELETTRICO Distribuzione proporzionale ai giri del motore (DPMI) ELECTRIC ON/OFF Proportional control unit (DPMI) ON/OFF ÉLECTRIQUE Distribution proportionnelle (DPMI) ELEKTRISCHER ON/OFF-Schalter Ausbringung proportional zur Motordrehzahl (DPMI) ON/OFF ELÉCTRICO Distribución proporcional a las revoluciones del motor (DPMI) ВКЛ./ВЫКЛ.ЭЛЕКТРИЧЕСКИЙ Распределение, пропорциональное оборотам двигателя (DPMI)	ELETTICHE ELECTRIC ÉLECTRIQUE ELEKTRISCHE ELÉCTRICA ЭЛЕКТРИЧЕСКИЕ	MANUALE MANUAL MANUELLE MANUELL MANUAL РУЧНОЙ	MANUALE MANUAL MANUELLE MANUELL MANUAL РУЧНОЙ	SI YES OUI JA SÍ ДА	80MESH
	TOTALMENTE ELETTRICO Distribuzione proporzionale ai giri del motore (DPMI) TOTALLY ELECTRIC Proportional control unit (DPMI) ÉLECTRIQUE Distribution proportionnelle (DPMI) KOMPLETT ELEKTRISCH Ausbringung proportional zur Motordrehzahl (DPMI) TOTALMENTE ELÉCTRICO Distribución proporcional a las revoluciones del motor (DPMI) ПОЛНОСТЬЮ ЭЛЕКТРИЧЕСКИЙ Распределение, пропорциональное оборотам двигателя (DPMI)	ELETTICHE ELECTRIC ÉLECTRIQUE ELEKTRISCHE ELÉCTRICA ЭЛЕКТРИЧЕСКИЕ	ELETTICHE ELECTRIC ÉLECTRIQUE ELEKTRISCHE ELÉCTRICA ЭЛЕКТРИЧЕСКИЕ	ELETTICHE ELECTRIC ÉLECTRIQUE ELEKTRISCHE ELÉCTRICA ЭЛЕКТРИЧЕСКИЕ	SI YES OUI JA SÍ ДА	80MESH



IT Distributore con ON/OFF elettrico e quadro comando

GB Control unit with electric On/Off

FR Groupe de commande électrique avec électrovannes

DE Wasserarmatur mit elektrischem ON/OFF-Schalter und Bedienfeld

ES Distribuidor con encendido/apagado eléctrico y cuadro de mando

RU Распределитель с электрическим устройством типа on/off и щитом управления



IT Distributore elettrico con particolare on/off e regolatore di pressione

GB Electric control unit with electric valves

FR Groupe de commande avec ON/Off électrique

DE Elektrische Wasserarmatur mit speziellem On/Off-Schalter und Druckregler

ES Distribuidor eléctrico con dispositivo de encendido/apagado y regulador de presión

RU Электрический распределитель с устройством типа on/off и регулятором давления



IT Distributori sezioni acqua elettrici

GB Water sections electrovalves

FR Distributeurs eau

DE Elektrische Teilbreiten-Wasserarmaturen

ES Distribuidores secciones agua

RU Электрические распределители секций воды



IT L'elettronica ha un'importanza decisiva per distribuire il prodotto al meglio: in modo omogeneo, automatizzato e senza spreco di sostanze. La giusta scelta del dispositivo di controllo elettronico assicura, infatti, notevoli vantaggi operativi ed economici.

L'azienda BARGAM ha sempre proposto per le proprie macchine le migliori soluzioni disponibili a livello mondiale per incontrare le esigenze di tutti gli utilizzatori.

Compito di ogni Spray Computer (vedere schema sotto riportato) è di gestire la quantità di litri per ettaro erogata sulla superficie di terreno da trattare. Preimpostando i parametri relativi alle quantità da distribuire, il Computer controlla automaticamente la pressione di esercizio in base alla velocità di avanzamento per ottenere un'erogazione costante: anche in caso di chiusura parziale dei settori barra, il computer mantiene l'omogeneità nella distribuzione.

Lo Spray Computer consente all'operatore di visualizzare le seguenti informazioni:

- Litri per ettaro in distribuzione
- Litri al minuto in erogazione
- Litri parziali distribuiti
- Litri totali distribuiti
- Area parziale trattata
- Area totale trattata
- Velocità di avanzamento
- Distanza totale percorsa

GB The use of electronic devices is significantly important to enable an automatic and accurate homogeneous chemical application and to avoid waste. The right choice of an electronic control device ensures considerable economical and practical advantages.

For its land working machines, BARGAM has always offered the best solutions available worldwide, in order to meet the needs of its customers.

Every Spray Computer (see table below) can control the quantity (l/ha) sprayed on the area being treated. If the spray rate is pre-set, the Computer monitors automatically the pressure in relation to the current speed to ensure a constant spray.

Also in case of partial closure of the boom sections, the computer maintains a homogeneous spray.

The Spray Computer shows the following machine data:

- Spray liquid liter/hectare
- Spray liquid liter/minute
- Spray liquid liters
- Total spray liquid liters
- Treated area
- Total treated area
- Current speed
- Total covered distance

FR Les systèmes de régulation électronique jouent un rôle fondamental dans une distribution homogène, automatisée et sans gaspillage du produit chimique. Le bon choix du dispositif de contrôle électronique apporte de nombreux avantages pratiques et économiques.

Depuis toujours BARGAM a doté ses pulvérisateurs des meilleures solutions disponibles à niveau mondial à fin de satisfaire les exigences de chaque utilisateur

Chaque Spray Computer (voir schéma ci-dessous) permet le dosage des litres /ha à pulvériser sur le terrain à traiter. Par la présélection des paramètres de pulvérisation, l'ordinateur règle automatiquement la pression de service en fonction de la vitesse d'avancement à fin d'obtenir une distribution constante: aussi en cas de fermeture partielle des tronçons de la rampe, l'ordinateur maintien une distribution homogène.

Le Spray Computer affiche les paramètres de pulvérisation suivants:

- Litres/ha en distribution
- Litres/minute en distribution
- Litres partiels pulvérisés
- Litres totales pulvérisés
- Surface partielle traitée
- Surface totale traitée
- Vitesse d'avancement
- Distance totale parcourue

DE Der Einsatz von Elektronik in der Landtechnik gewinnt immer mehr an Bedeutung, weil er eine gleichmäßige und automatisierte Ausbringung ohne Verschwendungen ermöglicht. Durch die Wahl des richtigen Geräts kann man deutliche praktische und finanzielle Vorteile erzielen.

Bargam bietet immer die besten weltweit verfügbaren Lösungen für ihre Landmaschinen an, um die Kundenanforderungen zu erfüllen.

Der Spray Computer (siehe Tabelle unten) regelt die ausgebrachte Menge pro Fläche (Liter/Hektar). Wenn die gewünschte Ausbringmenge voreingestellt wird, regelt der Computer den Spritzdruck abhängig von der Geschwindigkeit, um eine konstante Ausbringung zu gewährleisten: Auch im Fall einer Teilschließung der Gestängebreiten wird eine gleichmäßige Ausbringung sichergestellt.

Der Spray Computer ermöglicht dem Bediener die Anzeige folgender Informationen:

- Ausbringmenge in l/ha
- Ausbringmenge in l/min
- Teilausbringmenge in l
- Gesamtausbringmenge in l
- Behandelte Teilfläche
- Behandelte Gesamtfläche
- Vorschubgeschwindigkeit
- Zurückgelegte Gesamtstrecke

ES La electrónica tiene una importancia decisiva para la distribución homogénea automatizada del producto sin desperdicio de sustancias. La selección correcta del dispositivo de control electrónico asegura notables ventajas operativas y económicas.

La empresa BARGAM siempre ha propuesto para sus máquinas las mejores soluciones disponibles a nivel mundial con el propósito de responder a las exigencias de todos los usuarios.

Cada Spray Computer (ver el esquema de abajo) tiene la función de gestionar la cantidad de litros por hectárea suministrada sobre la superficie de terreno a tratar. Si se programan los parámetros de las cantidades a distribuir, Spray Computer controla automáticamente la presión de ejercicio en base a la velocidad de avance para obtener un suministro constante: también en caso de cierre parcial de los sectores de barra Spray Computer mantiene la homogeneidad de la distribución.

Spray Computer permite al operador visualizar la siguiente información:

- Litros por hectárea en distribución
- Litros por minuto en suministro
- Litros parciales distribuidos
- Litros totales distribuidos
- Área parcial tratada
- Área total tratada
- Velocidad de avance
- Distancia total recorrida

RU Электронные устройства обеспечивают автоматическое, однородное и оптимальное распределение химического препарата. Правильный выбор электронного устройства обеспечивает значительные преимущества в экономическом и практическом плане.

Компания BARGAM всегда оснащает свои машины наилучшим электронным оборудованием для удовлетворения потребностей клиентов.

Задачей каждого Spray Computer (см. схему ниже) является управлять количеством литров препарата, вносимых на один гектар обрабатываемой поверхности. При настройке параметров относительно количества распределяемой жидкости компьютер автоматически регулирует рабочее давление с учетом скорости движения с целью равномерного распределения жидкости: даже при частично закрытых сегментах штанги компьютер поддерживает равномерность распределения.

Spray Computer позволяет пользователю выводить на дисплей следующие данные:

- Количество литров, вносимых на один гектар
- Количество литров, вносимых за одну минуту
- Частичное количество внесенной жидкости
- Общее количество внесенной жидкости
- Частичная обработанная площадь
- Общая обработанная площадь
- Скорость движения
- Общее пройденное расстояние



IT **
I terminali Isobus hanno possibilità di avere le seguenti funzioni:

DE **
Die Isobus-Anschlüsse bieten folgende Funktionen:

GB **
The Isobus terminals can provide the following functions:

ES **
Los terminales Isobus pueden ejecutar las siguientes funciones:

FR **
Les terminaux Isobus régissent les fonctions suivantes:

RU **
Клеммы Isobus позволяют осуществлять следующие функции:

IT Gamma Spray Computer e funzioni disponibili
GB The range of Spray Computers and the available
FR Gamme Spraycomputer et fonctions disponibles

DE Die Produktpalette und die verfügbaren Funktionen
ES Gama Spray Computer y funciones disponibles
RU Линейка Spray Computers и доступные функции



Bravo 180S



Delta 80



Bravo 400S



Spraydos



Comfort



Basic



Touch 800/1200



Trimble
CFX 750



Trimble
FMX



Teejet centerline



IT Track Guide Con Mappatura
GB Track guide with maps
FR Track Guide avec mappage
DE Track guide mit Karten
ES Track guide con mapas
RU Track guide с картографированием

IT **Quadri Guida Satellitare con antenna esterna**
Sono facilmente installabili su qualsiasi trattore indipendentemente dal controllo distribuzione acqua installato sull'irroratrice.

GB **Satellite guide monitor with external receiver**
They are easily installed on every kind of tractor independently from the water control system installed on the sprayer.

FR **Guidage satellitaire avec antenne extérieure**
Facile à installer sur quelconque tracteur indépendamment du distributeur eau monté sur le pulvérisateur.

DE **Bildschirm Satellit mit Außenantenne**
Sie sind einfach an allen Traktoren einsetzbar, unabhängig vom Kontrollsystem der Wasserausbringung, das an der Spritze installiert ist.

ES **Cuadros Guía Satelital con antena externa**
Son fácilmente instalables en cualquier tractor independientemente del control de distribución de agua instalado en la pulverizadora.

RU **Система спутникового рулевого управления с наружной приемной антенной**
Простая установка на все тракторы независимо от системы управления расходом воды на машине.



IT Impianto acqua

L'impianto acqua "tradizionale". Completo già nella sua configurazione base, può essere integrato con accessori a richiesta. I tecnici Bargam hanno ottimizzato tubazioni e componentistica al fine di aver le migliori portate d'acqua con residui finali minimi.

GB Water system

The standard water system supplied already complete in its basic configuration can be complemented with Optional accessories. Bargam designers have optimized the system pipelines and componentry in order to ensure the highest water flow rates with minimized final residues.

FR Circuit de pulvérisation

Le système eau traditionnel est déjà complet dans sa configuration standard mais il peut être doté d'options supplémentaires. Bargam a optimisé les tuyaux et les composants pour obtenir le meilleure débit d'eau et réduire au minimum les volumes résiduels en fin d'application.

DE Wasseranlage

„Traditionelle“ Wasseranlage. Sie ist in der Grundkonfiguration bereits komplett und kann auf Befragen mit Zubehören integriert werden. Die Techniker Bargam haben die Rohrleitungen und Bestandteile derart optimiert, dass der bestmögliche Wasserdurchfluss bei minimalem Rückstandvorkommen erreicht wird.

ES CIRCUITO AGUA

El circuito de agua "tradicional". Se suministra ya completo en su configuración básica y se puede equipar con accesorios bajo pedido. Los técnicos Bargam han optimizado los tubos y los componentes para obtener los mejores caudales de agua con residuos finales mínimos.

RU Водная система

"Традиционная" водная система. "Традиционная" водная система, полностью укомплектованная в своей базовой модели, по требованию, может быть дополнена другими комплектующими. Техники Bargam оптимизировали систему шлангов и других компонентов для увеличения пропускной способности воды и уменьшения образования осадков.

- A** **IT** CISTERNA ACQUA CHIARA
GB CLEAN WATER TANK
FR RÉSERVOIR D'EAU CLAIRE
DE REINWASSERTANK
ES CIST. AGUA LÍMPIDA
RU БАК ЧИСТОЙ ВОДЫ

- C** **IT** MIXER
GB MIXER
FR MÉLANGEUR
DE EINSÜLSCHLEUSE
ES MEZCLADOR
RU СМЕСИТЕЛЬ

- E** **IT** RUBINETTERIE
GB TAPS AND VALVES
FR ROBINETS PRINCIPAUX
DE HAUPTARMATUREN
ES GRIFERÍA
RU КРАНЫ

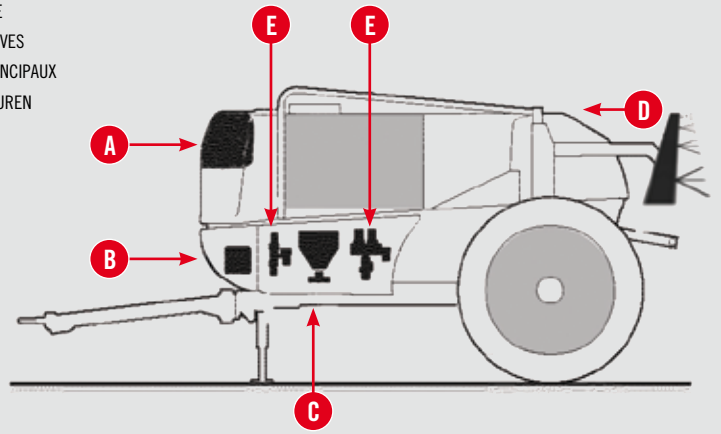

- B** **IT** POMPA A MEMBRANA
GB DIAPHRAM PUMP
FR POMPE À MEMBRANE
DE MEMBRANPUMPE
ES BOMBA DE MEMBRANA
RU МЕМБРАННЫЙ НАСОС

- D** **IT** BARRA
GB BOOM
FR RAMPES
DE GESTÄNGEN
ES BARRA
RU ШТАНГА

- IT** Riempimento
GB Filling Up
FR Remplissage
DE Füllen
ES Llenador
RU Наполнение

- IT** Lavaggio Esterno
GB External cleaning
FR Remplissage
DE Externe Reinigung
ES Lavado externo
RU Внешняя мойка

- IT** Lavoro
GB Working
FR Travail
DE Arbeit
ES Trabajo
RU Работа

- IT** Lavaggio interno
GB Internal cleaning
FR Rinçage intérieur
DE Interne Reinigung
ES Lavado interno
RU Внутренняя мойка

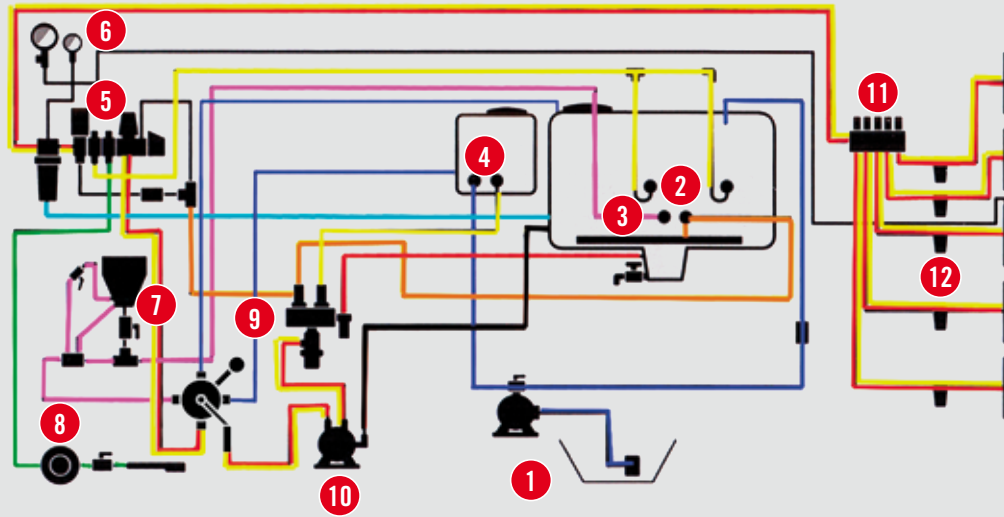

- IT** Sicurezza
GB Safety valve
FR Sécurité
DE Sicherheit
ES Seguridad
RU Безопасность

- IT** Mixer
GB Mixer
FR Mélangeur
DE Einspülschleuse
ES Mezclador
RU Смеситель

- IT** Ritorno
GB Self-cleaning filter
FR Retour
DE Rückfluss
ES Vuelta
RU Возврат

- IT** Agitazione
GB Agitation
FR Agitation
DE Rücklauführwerk
ES Agitación
RU Смешивание

- 1** **IT** POMPA RIEMPIBOTTE
GB SPRAYER FILLER PUMP
FR POMPE DE REMPLISSAGE
DE BEHÄLTERFÜLLERPUMPE
ES BOMBA DE LLENADO CUBA
RU НАПОЛНИТЕЛЬНЫЙ НАСОС ЦИСТЕРНЫ

- 4** **IT** CIST. ACQUA CHIARA
GB CLEAN WATER TANK
FR CUVE EAU CLAIRE
DE REINWASSERTANK
ES CIST. AGUA LÍMPIDA
RU БАК С ЧИСТОЙ ВОДОЙ

- 7** **IT** MIXER
GB MIXER
FR MÉLANGEUR
DE EINSÜLSCHLEUSE
ES MEZCLADOR
RU СМЕСИТЕЛЬ

- 10** **IT** POMPA A MEMBRANA
GB DIAPHRAM PUMP
FR POMPE À MEMBRANE
DE MEMBRANPUMPE
ES BOMBA DE MEMBRANA
RU МЕМБРАННЫЙ НАСОС

- 2** **IT** LAVA CISTERNA
GB TANK WASHER
FR RINÇAGE DE LA CUVE
DE TANKREINIGUNGSVORRICHTUNG
ES LAVADO CISTERNA
RU ПРОМЫВАТЕЛЬ ЦИСТЕРНЫ

- 5** **IT** VALVOLA REGOL. GENERALE
GB MAIN CONTROL VALVE
FR VANNE DE RÉGL. GÉNÉRALE
DE HAUPTSTELLUNGSVENTIL
ES VÁLVULA DE REGUL. GENERAL
RU ОСНОВНОЙ РЕГУЛИРОВОЧНЫЙ

- 8** **IT** LAVAGGIO ATTREZZATURA
GB EQUIPMENT WASHING
FR RINCAGE SYSTEME
DE GERÄTEREINIGUNGSVORRICHTUNG
ES LAVADO EQUIPO
RU МОЙКА ОБОРУДОВАНИЯ

- 11** **IT** VALVOLE SETTORIALI
GB SECTOR VALVES
FR VANNES SECTIONS
DE SEKTORVENTILE
ES VÁLVULAS SECTORIALES
RU СЕКТОРНЫЕ КЛАПАНЫ

- 3** **IT** IMPIANTO AGITAZIONE
GB AGITATION SYSTEM
FR AGITATION
DE RÜHRANLAGE
ES INSTALACIÓN DE MEZCLA
RU СИСТЕМА СМЕШИВАНИЯ

- 6** **IT** MANOMETRI
GB PRESSURE GAUGES
FR MANOMÈTRES
DE MANOMETER
ES MANÓMETROS
RU МАНОМЕТРЫ

- 9** **IT** RUBINETTERIA PRINCIPALE
GB MAIN TAPS AND VALVES
FR GROUPE VANNES PRINCIPALES
DE HAUPTARMATUREN
ES GRIFERÍA PRINCIPAL
RU ОСНОВНЫЕ КРАНЫ

- 12** **IT** FILTRI IN LINEA
GB IN-LINE FILTERS
FR FILTRES EN LIGNE
DE LEITUNGSFILTER
ES FILTROS EN LÍNEA
RU ПОСЛЕДОВАТЕЛЬНЫЕ ФИЛЬТРЫ



Airassisted

- IT** L'AIRASSISTED è il dispositivo utilizzabile con barre BDLA da 12 a 24 metri

Vantaggi

Possibilità di lavorare anche in presenza di vento a 6/8 mVsec. riducendo pertanto la dipendenza d'impiego della macchina ai fenomeni atmosferici. **L'effetto deriva è quasi totalmente annullato** riducendo del 90% nella maggior parte dei casi di trattamento. La spinta dell'aria sino a 32 mVsec. **permette una buona penetrazione anche in colture alte** o con fogliame molto fitto. La nebulizzazione per cm³ viene incrementata di ben 8/10 volte con conseguente aumento dell'efficacia dei prodotti distribuiti; **ciò permette un risparmio del 30/50% sul costo delle sostanze chimiche.** Con la riduzione dei litri per ettaro impiegati **si ha un notevole aumento dell'autonomia della macchina con conseguente risparmio di tempo e denaro.** Il sistema di distribuzione AIRASSISTED può essere utilizzato anche con sola mezza barra aperta. **La variazione della quantità/velocità dell'aria è effettuabile dal posto di guida.** Possibilità di lavoro anche senza l'ausilio dell'aria.

- FR** AIRASSISTED pour rampes BDLA de 12 à 24 m

Avantages

Possibilité de travailler aussi avec vent soufflant à 6/8 m/sec. en réduisant ainsi les limites d'emploi dûs aux conditions atmosphériques. **L'effet derive est quasiment annulé** - (réduction de 90% dans la plupart des traitements). La sortie de l'air jusqu'à 32 m/sec. permet une **bonne pénétration aussi dans les cultures les plus hautes** ou avec feuillage abondant. La nébulisation par cm³ augmente considérablement, de 8 à 10 fois, en augmentant aussi l'efficacité du produit pulvérisé; **cela permet d'économiser 30/50% sur le coût du produit chimique.** La réduction des litres /ha pulvérisés assure une plus grande autonomie de travail sans pertes de temps et d'argent. Le système de pulvérisation AIRASSISTED **peut être utilisé aussi.** En travaillant avec un seul coté de la Rampe ouvert Régulation de la quantité/vitesse. **De l'air depuis le poste de conduite.** Possibilité de travailler aussi sans la Manche à air.

- GB** AIRASSISTED is a device for 12 to 24m BDLA booms

Advantages

This device makes to possible to work also n 6/8 mVsec strong winds, making the machine less dependent on surrounding weather conditions. **Drift is minimized to virtually zero levels** (reduced by 90% in most treatment cases). An air thrust up to 32 mVsec ensures **good penetration also in tall crops** or thick foliage crops spraying is increased by as much as 8/10 times, enhancing the effectiveness of the delivered products; this enables **to reduce the cost of chemicals by 30/50%.** By reducing the litres per hectare used, **the machine working range dramatically increases, resulting in time and money savings.** The AIRASSISTED flow control system can also be used when **only half of the boom is unfolded. The air flow/air rate can be adjusted from the driver's control seat.** Working without air is also a possibility.

- DE** AIRASSISTED ist die Armatur, die sich mit BDLA-Gestängen von 12 bis 24 Metern verwenden lässt.

Vorteile

Möglichkeit, auch bei Wind mit 6/8 mVsek. zu arbeiten; dies reduziert die Einsatzabhängigkeit des Geräts von Witterungsverhältnissen. **Die Abdrifttendenz** ist durch die Reduzierung um 90 % bei den meisten Behandlungen fast völlig aufgehoben. Der Luftschub bis 32 mVsek. **gewährleistet ein gutes Durchdringen selbst hoher Kulturen** oder solcher mit dichtem Laubwerk. Die Sprühung pro cm³ wird 8–10 Mal erhöht, was die Leistungsfähigkeit der verteilten Produkte steigert; **hierdurch lassen sich 30/50% der Kosten für Chemikalien einsparen.** Durch die Reduzierung der pro Hektar angewendeten Literzahl **erhöht sich die Maschinenautonomie, wodurch Geld und Zeit gespart werden.** Das Ausbringsystem AIRASSISTED kann auch bei halb geöffnetem Gestänge verwendet werden. **Die Änderung der Luftmenge und -geschwindigkeit kann vom Fahrersitz ausgeführt werden.** Es kann auch ohne Luft gearbeitet werden.

(ES) AIRASSISTED es el dispositivo utilizable con barras BDLA de 12 a 24 metros

Ventajas

Posibilidad de trabajar incluso en presencia de viento a 6/8 mVs reduciendo, por lo tanto, la dependencia del empleo de la máquina respecto de los fenómenos atmosféricos. **El efecto deriva se anula casi por completo**, reduciéndose el 90% en la mayoría de los casos de tratamiento. El empuje del aire de hasta 32 mVs **permite una buena penetración aun en cultivos altos** o con follaje muy denso. La nebulización por cm³ se incrementa nada menos que 8 - 10 veces, con el consiguiente aumento de la eficacia de los productos distribuidos; **esto permite un ahorro del 30 al 50% sobre el coste de las sustancias químicas**. Con la reducción de los litros por hectárea **se consigue un notable aumento de la autonomía de la máquina, con el consiguiente ahorro de tiempo y dinero**. El sistema de distribución AIRASSISTED puede utilizarse también con sólo media barra abierta. **La variación de la cantidad/velocidad del aire es posible desde el puesto de conducción**. Posibilidad de trabajo aun sin el auxilio del aire.

(RU) Устройство AIRASSISTED применяется со штангами BDLA шириной от 12 до 24 метров.

Преимущества

Возможность работы при ветре до 6-8 м/сек. снижает зависимость использования машины от погодных условий. **Дисперсия препарата практически полностью отсутствует**, сокращаясь до 90% в большинстве случаев. Скорость воздуха, доходящая до 32 м/с, **обеспечивает хорошее проникновение даже в случае высокой растительности** или культур с очень густой листвой. Распыление на см³ увеличивается в 8-10 раз, что способствует эффективности использования вносимых препаратов и; **позволяет экономить 30-50% стоимости химикатов**. Уменьшение количества жидкости, вносимой на один гектар, **значительно повышает автономию машины и позволяет экономить время и деньги**. Система распределения AIRASSISTED может также применяться с одной открытой половиной штанги. **Изменение параметров количества/скорости воздуха производится непосредственно с места водителя**. Возможность работы и без применения воздуха.



1



3

- 1 **(IT)** Turbina singola per barre da 12 a 24 metri
- (GB)** Single fan for booms from 12 to 24 m
- (FR)** Urbine simple pour rampes du 12 à 24 m
- (DE)** Einzelturbine für Gestänge von 12 bis 24 Meter Länge
- (ES)** Turbina simple por barras desde 12 hasta 24 m
- (RU)** Двойная турбина для штанг от 12 до 24 метров

- 2 **(IT)** Serbatoio olio BDLA
- (GB)** BDLA tank
- (FR)** Réservoir d'huile BDLA
- (DE)** Öltank BDLA
- (ES)** Tanque aceite BDLA
- (RU)** Масляный бак BDLA

- 3 **(IT)** Radiatore turbina BDLA
- (GB)** BDL A Turbine cooler
- (FR)** BDL A Radiateur turbine
- (DE)** BDL A Plus A Turbinenkühler
- (ES)** Radiador turbina
- (RU)** Радиатор турбины BDLA



2

(IT) Effetto dell'AIRASSISTED sulla deriva a diverse velocità di avanzamento.

(GB) AIRASSISTED effect on drift at different travelling speeds.

(FR) Effet du système AIRASSISTED sur la dérive sous différentes vitesses de déplacement.

(DE) Wirkung des AIRASSISTED auf die Abdrifttendenz bei verschiedenen Vorschubgeschwindigkeiten.

(ES) Efecto de AIRASSISTED en la deriva a distintas velocidades de avance.

(RU) Влияние AIRASSISTED на дисперсию препарата при различных скоростях движения.

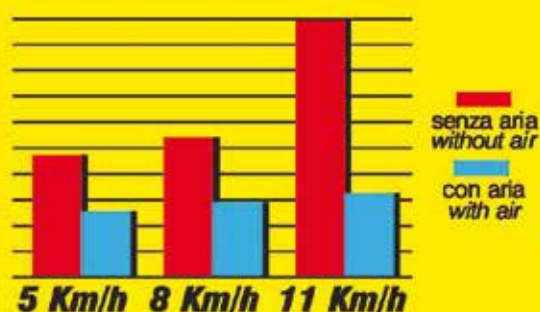
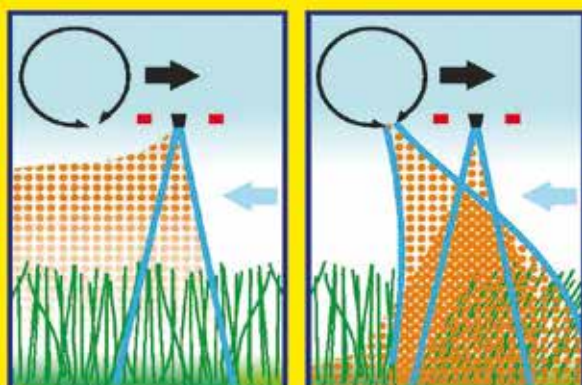



		IRIS	ELIOS	ELIOS RISO			
Cisterna Principale It Main tank It Cuve principale It	Haupttank I Cisterna Principal I Основной бак, л	1700 - 2200 - 2700	2200 - 2700 - 3000	2200 - 2700			
Cisterna lavaimpianto Clear water tank Cuve de rinçage	Anlagenwaschtank Cisterna de lavado del circuito Бак для промывки системы	•	•	•			
Portaindumenti Clothes holder Conteneur porte vêtements	Kleidungsbehälter Portaindumentaria Корзина для одежды	•	•	•			
Pompa bassa pressione l/min Low pressure pump l/min Pompe a basse pression l/min Niederdruckpumpe l/min Bomba baja presión l/min Насос низкого давления, л/мин		130 - 160 - 180 - 250	131 - 160 - 180 - 250 - 400 (o)	250			
Mixer 35 lt c/abbassamento 35 lt Mixer with spring assisted mobile support Premelangeur 35lt avec descente a ressort Einspülschleuse 35 l mit Absenkung Mixer de 35 l con dispositivo de descenso Смеситель 35 л с оседанием		•	•	•			
	Tipo Timone Standard drawbar Model timon Deichseltyp Tipo de timón Тип дышла	Snodato (•) Tracking drawbar (•) Directeur (•)	Mit Celenk (•) Giratorio (•) Шарнирное (•)	Snodato (•) Tracking drawbar (•) Directeur (•)	Mit Gelenk (•) Giratorio (•) Шарнирное (•)	Fisso ad altezza regolabile D=35mm Fixed drawbar with adjustable height D=35mm Fix, réglable en hauteur D=35mm Starr mit verstellbarer Höhe D=35mm Fijo de altura regulable D=35mm Жесткое дышло с регулируемой высотой D=35mm	
Sollevarmento Height adjustment Relevage	Höhenverstellung Levantamiento Подъемник	Idraulico 1200 (•) 1500 (o) Hydraulic 1200 (•) 1500 mm (o) Hydraulique 1200 (•) 1500 (o)	Hydraulisch 1200 (•) 1500 (o) Hidráulico 1200 (•) 1500 (o) гидравлический 1200 (•) 1500 (o)	Idraulico 1200 (•) 1500 (o) Hydraulic 1200 (•) 1500 mm (o) Hydraulique 1200 (•) 1500 (o)	Hydraulisch 1200 (•) 1500 (o) Hidráulico 1200 (•) 1500 (o) гидравлический 1200 (•) 1500 (o)	1200 idraulico 1200 mm hydraulic 1200 hydraulique	1200 hydraulisch 1200 hidráulico 1200 гидравлический
Equilibratore Self-levelling device Balancier	Trapezpendel Equilibrador Балансир	In diverse opzioni secondo il tipo di barra/allestimento Different options depending on boom/machine equipment plusieurs options sont disponibles selon la rampe/equipement du pulvérisateur In verschiedenen Optionen je nach Deichsel-/Ausrüstungstyp Varias opciones según el tipo de barra/equipamiento с различными опциями в зависимости от типа штанги/оснастки	In diverse opzioni secondo il tipo di barra/allestimento Different options depending on boom/machine equipment plusieurs options sont disponibles selon la rampe/equipement du pulvérisateur In verschiedenen Optionen je nach Deichsel-/Ausrüstungstyp Varias opciones según el tipo de barra/equipamiento с различными опциями в зависимости от типа штанги/оснастки	• con bloccaggio a funi • idraulico • with cable locking • hydraulic • avec blocage par câbles • hydraulique	• mit Seilblockierung • hydraulisch • con bloqueo mediante cables • hidráulico • с тросовой блокировкой • гидравлика		
Distributore H2O standard Standard water control unit Distributeur eau standard Standard-H2O-Armatur Distribuidor H2O estándar Распределитель H2O стандартный		Manuale Proporzionale 5 vie** Manuel proportionnel 5 voies** Manual proportional 5 way** Manuell Proportional 5 Wege** Manual proporcional 5 vías** Ручной пропорциональный 5-ходовый**	Elettrico proporzionale a 5 vie Electrical proportional 5 way Electrique proportionnel 5 voies Elektrisch proportional mit 5 Wegen Eléctrico proporcional 5 vías Электрический пропорциональный 5-ходовый	Elettrico proporzionale a 5 vie Electrical proportional 5 way Electrique proportionnel 5 voies Elektrisch proportional mit 5 Wegen Eléctrico proporcional 5 vías Электрический пропорциональный 5-ходовый			
Computer H2O+OIL H2O + OIL Computer Ordinateur H2O + huile	Computer H2O + OIL Computer H2O+OIL Компьютер H2O+OIL	•	•	•			
Assale a Carreggiata variabile Variable track axle Essieu voie réglable Achse mit variabler Spurbreite Eje de distancia variable Ось с регулируемой коле		1400/1800 - 1800/2100 girando le ruote 1400/1800 - 1800/2100 (by reversing the wheels) 1400/1800 - 1800/2100 en braquant les roues 1400/1800 - 1800/2100 durch Drehen der Räder 1400/1800 - 1800/2100 girando las ruedas 1400/1800 - 1800/2100 при повороте колес	1400/1800 - 1800/2100 girando le ruote 1400/1800 - 1800/2100 (by reversing the wheels) 1400/1800 - 1800/2100 en braquant les roues 1400/1800 - 1800/2100 durch Drehen der Räder 1400/1800 - 1800/2100 girando las ruedas 1400/1800 - 1800/2100 при повороте колес	1600/2200 - 1900/2500 girando le ruote 1600/2200 - 1900-2500 (by reversing the wheels) 1600/2200 - 1900/2500 en braquant les roues 1600/2200 - 1900/2500 durch Drehen der Räder 1600/2200 - 1900/2500 girando las ruedas 1600/2200 - 1900/2500 при повороте колес			
Geometria variabile Variable track axle Géometrie variable	Variable Geometrie Eje de distancia variable Изменяемая геометрия	•	•	•			
	Airassisted	-	•	•			
	ECO BDM	-	-	-			
	BDM	✓	-	-			
	BDI	✓	-	-			
	BDX	✓	✓	-			
	BDL	✓	✓	✓			✓
	BDLA	✓	✓	•			•

• standard o option



Imola (Bologna)
Stabilimento produttivo



Manduria (Taranto)
Stabilimento produttivo



Jesi (Ancona) Stabilimento produttivo



Imola (Bologna) Molino Rosso